

## Привід для розкривних воріт

FA02009-UK

CE

EAC

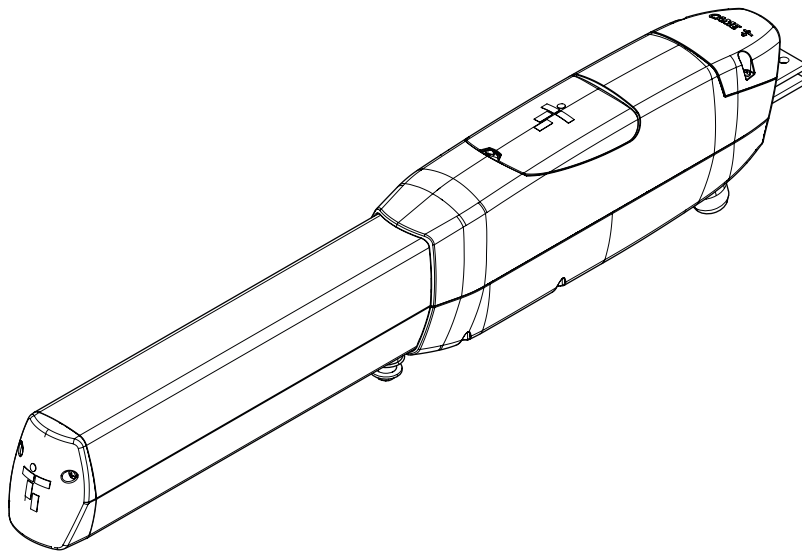

**ATI30AGS**

**ATI50AGS**

**ATI30AGF**

**ATI50AGF**

ІНСТРУКЦІЯ З МОНТАЖУ

UK

Українська

## ЗМІСТ

<b>ЗАГАЛЬНІ ІНСТРУКЦІЇ З МОНТАЖУ</b> .....	<b>4</b>
Джерела потенційного ризику для людини .....	5
<b>ВИВЕДЕННЯ З ЕКСПЛУАТАЦІЇ ТА УТИЛІЗАЦІЯ</b> .....	<b>5</b>
<b>ДАНІ ТА ІНФОРМАЦІЯ ПРО ВИРІБ</b> .....	<b>6</b>
Умовні позначення .....	6
Опис .....	6
Призначення .....	6
Опис основних компонентів .....	7
Габаритні розміри .....	8
Експлуатаційні обмеження .....	8
Технічні характеристики .....	9
Тип кабелів і мінімальні розрізи .....	9
<b>МОНТАЖ</b> .....	<b>10</b>
Підготовчі дії .....	10
Визначення точок кріплення кронштейнів .....	11
Приклад установки .....	12
Кріплення кронштейнів .....	13
Кронштейн для кріплення задньої частини приводу (кріплення до стовпа) .....	13
Кріплення кронштейна передньої частини (кріплення до воріт) .....	13
Підготовка автоматики .....	14
Кріплення приводу .....	14
Визначення кінцевих положень .....	15
Підготовчі дії .....	15
Визначення кінцевих положень відкриття .....	16
Визначення кінцевих положень закриття .....	17
<b>ЕЛЕКТРИЧНІ ПІДКЛЮЧЕННЯ</b> .....	<b>18</b>
Підготовчі дії .....	18
Підключення до блоку управління .....	18
<b>ВІДКРИВАННЯ НАЗОВНІ</b> .....	<b>19</b>
Визначення точок кріплення кронштейнів .....	19
Підключення до блоку керування зі ступкою у відкритому назовні положенні .....	21
<b>МОНТАЖ ТРОСУ РОЗБЛОКУВАННЯ</b> .....	<b>22</b>
<b>ЗАВЕРШАЛЬНІ ДІЇ</b> .....	<b>24</b>
<b>МСВФ ТА ТЕХНІЧНЕ ОБСЛУГОВУВАННЯ</b> .....	<b>25</b>
Очищення автоматичної системи .....	25

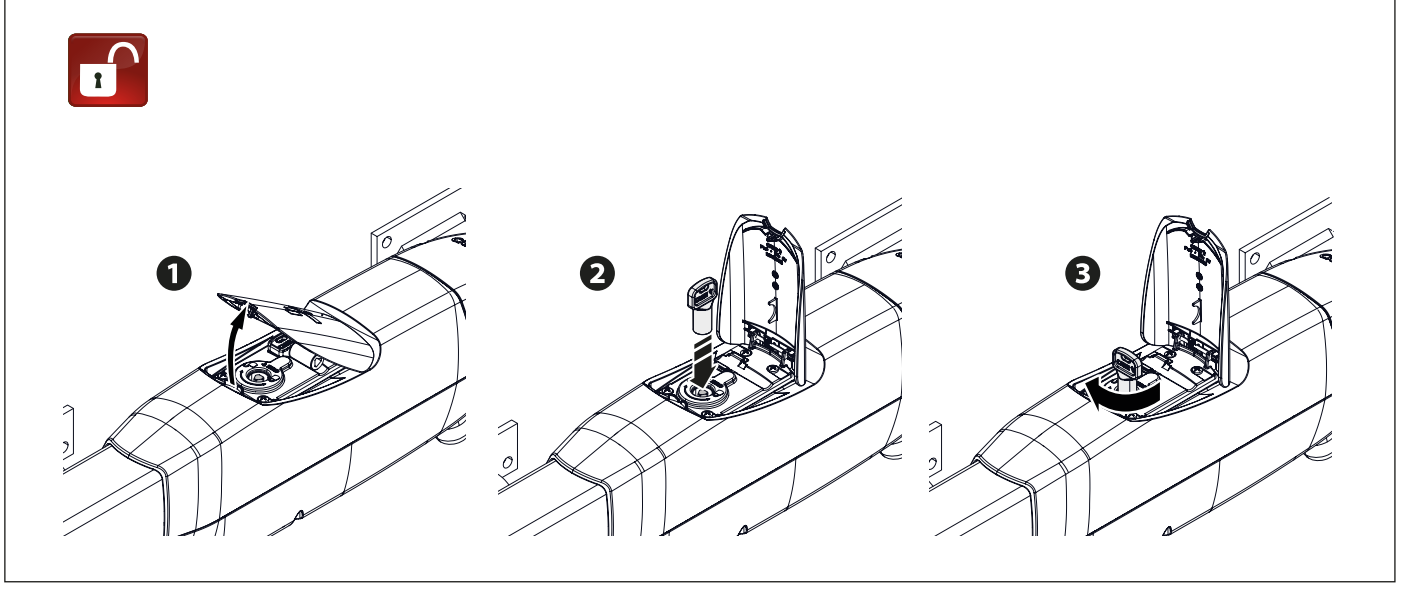
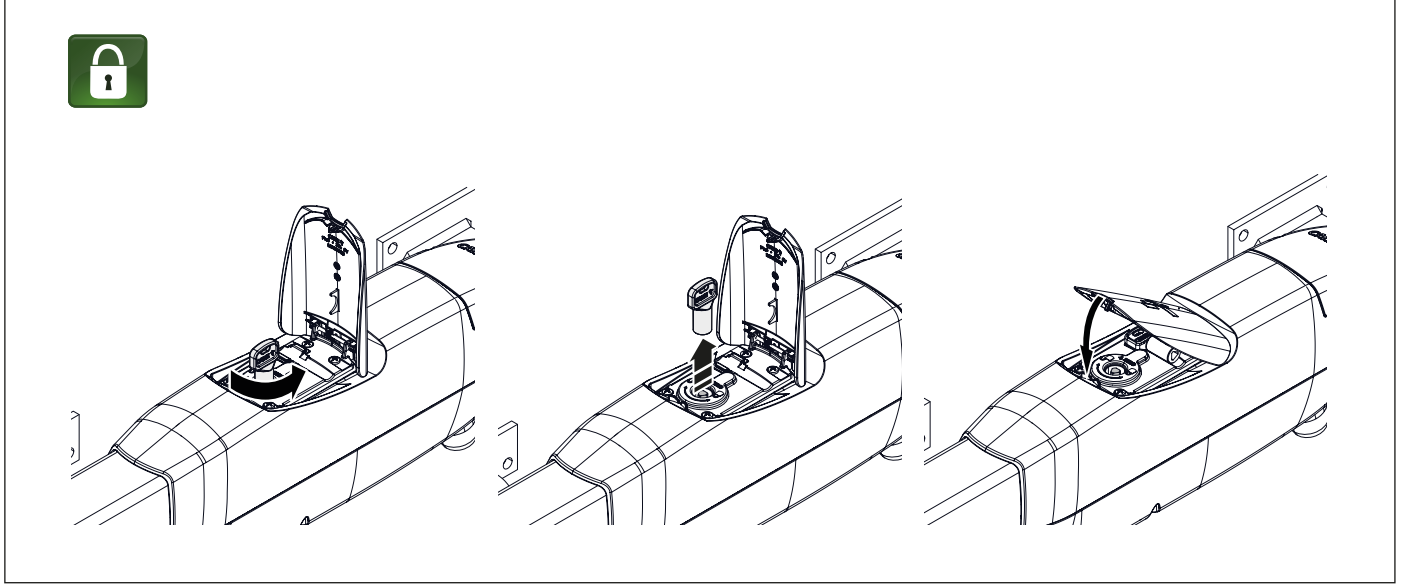

### **△ Важливі інструкції з техніки безпеки.**





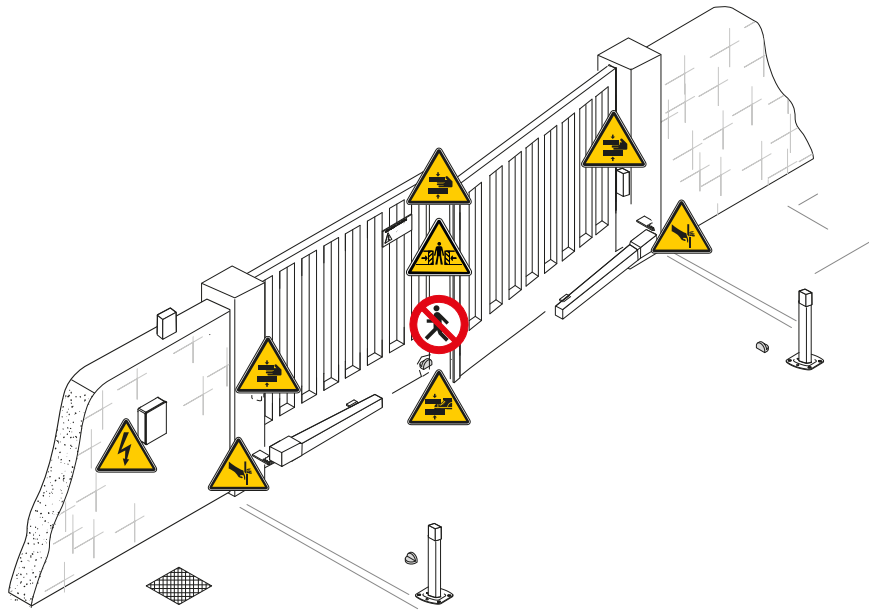

**△ Ретельно дотримуйтеся всіх інструкцій, тому що неправильний монтаж може призвести до тяжких травм.**

**△ Перш ніж продовжувати, уважно прочитайте загальні попередження для користувача.**

Виріб слід використовувати виключно за призначенням; будь-яке інше використання має вважатися небезпечним. • Виробник не несе відповідальності за шкоду, заподіяну неправильним, помилковим або недбалим використанням приладу. • Предметом цієї інструкції є продукт, визначений, відповідно до Директиви про обладнання 2006/42/CE, як «частково завершена машина та механізм». • Частково завершена машина чи механізм означає агрегат, що майже з механізмом, але який, використаний окремо, не здатний виконувати конкретну функцію. • Частково завершені машини чи механізми призначені виключно для вбудовування в інші механізми чи інші частково завершені машини або обладнання або поєднання з ними для створення механізму, на який розповсюджується дія Директиви 2006/42/CE. • Завершальний монтаж має виконуватися у відповідності до Директиви про обладнання 2006/42/CE і діючих європейських норм. • Виробник знімає із себе будь-яку відповідальність у разі використання неоригінальних компонентів; крім того, використання таких компонентів призводить до втрати права на гарантію. • Усі зазначені в цій інструкції операції мають виконуватися лише досвідченим і кваліфікованим персоналом у повній відповідності до діючого законодавства. • Прокладка кабелів, монтаж, підключення та приймальні випробування мають виконуватися з дотриманням вимог стандартів якості та діючих норм і законів. • Усі компоненти (напр., виконавчі механізми, фотоелементи, чутливі профілі тощо) для проведення завершального монтажу мають установлюватися в повній відповідності до Директиви про машинне обладнання 2006/42/CE й застосованих гармонізованих стандартів, зазначених у загальному каталозі продукції CAME та на сайті [www.came.com](http://www.came.com). • На всіх етапах виконання монтажних робіт переконайтеся у відсутності електричного живлення. • Переконайтеся в тому, що діапазон температур, зазначений у цій інструкції, відповідає температурі навколишнього середовища в місці установки. • Значення напруги, яка має подаватися на обладнання, зазначено на табличці обладнання. Живлення має подаватися через систему захисту за дуже низької напруги. • Забороняється встановлювати автоматику на елементи конструкції, які можуть прогнутися. У разі необхідності належним чином посилюйте кріпильні з'єднання. • Переконайтеся, що у місці, де планується встановити пристрій, на автоматику не потраплятимуть прямі струмені води (від зрошувачів, мийок і т. д.). • Для підключення до мережі електричного живлення, відповідно до правил монтажу, передбачте автоматичний вимикач, який дозволяє повне відключення в умовах перенапруги категорії III. • Обгородіть ділянку проведення монтажних робіт із метою запобігання доступу до неї сторонніх осіб, особливо дітей і підлітків. • У випадку переміщення вручну на кожну людину слід передбачити по 20 кг. У разі переміщення не вручну слід скористатися відповідними засобами для безпечного підйому. • Використовуйте належні захисні пристосування для запобігання виникненню небезпечних ситуацій, пов'язаних із механізмом, через присутність людей у радіусі руху системи. • Електричні кабелі слід прокладати в гермовводах, по каналах і лотках для запобігання механічним пошкодженням. • Електричні кабелі не повинні контактувати із компонентами, які можуть нагріватися під час використання (наприклад, приводом і трансформатором). • Перш ніж продовжити установку, переконайтеся в тому, що рухомі частини обладнання перебувають у належному механічному стані, справно відкриваються та закриваються. • Виріб не можна використовувати для автоматизації рухомої огорожі з дверима для проходів пішоходів, якщо неможливо гарантувати безпечне положення цих дверей під час спрацювання автоматики. • Переконайтеся в тому, що внаслідок пересування рухомої огорожі не виникає ризик затискання між нею та навколишніми фіксованими елементами конструкції. • Всі фіксовані пристрої керування після монтажу мають бути добре видимими та перебувати в місці, з якого можливий безпосередній огляд рухомої огорожі, але на достатній відстані від рухомих елементів. У режимі «Присутність оператора» пристрій керування слід встановлювати на висоті принаймні 1,5 м від землі в місці, недосяжному для сторонніх осіб. • Прикріпіть попереджувальну табличку з описанням способу використання механізму ручного розблокування поблизу відповідного компонента, якщо така табличка відсутня. • Переконайтеся у правильності регулювань автоматики та у справності роботи пристроїв безпеки та захисту (наприклад, механізму ручного розблокування). • Перед здачею системи кінцевому користувачеві перевірте її відповідність гармонізованим нормам та основним вимогам, встановленим Директивою про безпеку механізмів та обладнання 2006/42/CE. • Можливий остаточний ризик необхідно відзначити відповідними попереджувальними знаками на видному місці та пояснити кінцевому користувачеві. • Прикріпіть на видному місці описову табличку механізму після завершення монтажу. • З метою уникнення будь-якого ризику заміна пошкодженого кабелю електричного живлення має проводитися виробником чи авторизованою технічною службою або, у будь-якому разі, особою з відповідною кваліфікацією. • Зберігайте цю інструкцію в технічній папці разом із інструкціями від інших пристроїв, які використовуються для реалізації автоматичної системи. • Рекомендуємо передати кінцевому користувачеві всі інструкції до виробів, які складають кінцевий варіант системи. • Виріб в оригінальній упаковці виробника можна транспортувати тільки в замкнутому просторі (залізні дорожні вагони, контейнери, закриті транспортні засоби). • У разі несправності виробу, припиніть його використання та зверніться до сервісного центру за адресою <https://www.came.com/global/en/contact-us> або за номером телефона, вказаним на сайті. • Дата виготовлення вказана у партії виробництва, надрукованій на етикетці продукту. В разі необхідності, зв'яжіться з нами за адресою <https://www.came.com/global/en/contact-us>. • Загальні умови продажу вказані в офіційних прайс-листах Came.

## Джерела потенційного ризику для людини



-  Прхід під час руху автоматичної системи заборонено.
-  Небезпека затискання.
-  Небезпека затискання рук.
-  Небезпека затискання ніг.
-  Небезпека порізу рук.
-  Небезпека через наявність напруги.

## ВИВЕДЕННЯ З ЕКСПЛУАТАЦІЇ ТА УТИЛІЗАЦІЯ

Компанія CAME S.p.A. має сертифікат системи захисту навколишнього середовища UNI EN ISO 14001, який гарантує екологічну безпеку на заводах компанії. Ми звертаємося до Вас із проханням продовжувати захист довкілля. Компанія CAME вважає одним із основоположних пунктів стратегії ринкових відносин виконання принципів утилізації, перелічених далі:

### УТИЛІЗАЦІЯ УПАКОВКИ

Пакувальні компоненти (картон, пластмаса тощо) вважаються твердими відходами, які можна легко утилізувати шляхом їх роздільного збирання для повторної переробки.

Перед початком утилізації рекомендується завжди перевіряти норми відповідного законодавства, які діють у регіоні монтажу виробу.

**НЕ ЗАБРУДНЮЙТЕ НАВКОЛИШНЄ СЕРЕДОВИЩЕ!**

### УТИЛІЗАЦІЯ ВИРОБУ

Наші вироби виготовлені з використанням різноманітних матеріалів. Більшість із них (алюміній, пластмаса, залізо, електричні кабелі) можна вважати твердими відходами. Ці відходи можна утилізувати шляхом їх роздільного збирання й передачі спеціалізованим компаніям для повторної переробки.

Інші компоненти (електронні плати, елементи живлення дистанційного керування тощо) можуть містити забруднюючі речовини.

Такі компоненти необхідно демонтувати та передати компаніям, які мають ліцензію на їх збирання та утилізацію.

Перед початком утилізації рекомендується завжди перевіряти норми законодавства, які діють у відповідній місцевості.

**НЕ ЗАБРУДНЮЙТЕ НАВКОЛИШНЄ СЕРЕДОВИЩЕ!**

### Умовні позначення

---

📖 Цим символом позначаються розділи, які необхідно уважно прочитати.

⚠ Цим символом позначаються розділи, які стосуються питань безпеки.

✍ Цим символом позначається інформація, яку необхідно повідомити кінцевому користувачеві.

Виміри, якщо не зазначено інше, вказані в міліметрах.

### Опис

---

#### **801MP-0170**

Нереверсивний мотор-редуктор на 230 В для розпашних воріт із стулкою до 3 м і вагою 400 кг. Оснащений обмежувачем ходу воріт при відкритті та закритті. Сірого кольору, RAL7024.

#### **801MP-0180**

Нереверсивний мотор-редуктор на 230 В для розпашних воріт із стулкою до 5 м і вагою 400 кг. Оснащений обмежувачем ходу воріт при відкритті та закритті. Сірого кольору, RAL7024.

#### **801MP-0190**

Нереверсивний мотор-редуктор на 230 В з енкодером для розпашних воріт із стулкою до 3 м або вагою 800 кг. Оснащений обмежувачем ходу воріт при відкритті та закритті. Сірого кольору, RAL7024. Швидка версія до 13 с/90°.

#### **801MP-0200**

Нереверсивний мотор-редуктор на 230 В з енкодером для розпашних воріт із стулкою до 5 м або вагою 1000 кг. Оснащений обмежувачем ходу воріт при відкритті та закритті. Сірого кольору, RAL7024. Швидка версія до 19 с/90°.

### Призначення

---

Рішення для використання у приватних житлових будинках і кондомініумах.

📖 Забороняється використовувати пристрій не за призначенням і встановлювати його методами, не вказаними в цій інструкції.

## Опис основних компонентів

- 1 Кожух
- 2 Ключ для розблокування
- 3 Дверцята для доступу до механізму розблокування
- 4 Захисна кришка електронної плати
- 5 Кутик кріплення приводу
- 6 Кронштейн кріплення задньої частини приводу (кріплення приводу до стовпа)
- 7 Перехідник з кожухом
- 8 Герметичний кабельний ввід
- 9 Кронштейн кріплення передньої частини (кріплення до воріт)
- 10 Механічний обмежувач ходу воріт при відкритті
- 11 Ходовий гвинт каретки
- 12 Механічний обмежувач ходу воріт при закритті
- 13 Конденсатор
- 14 Важіль і пластини для кріплення розблокування з тросом
- 15 Наліпка-попередження про небезпеку перерізання рук
- 16 Фіксатор кабелю з кріпильними гвинтами

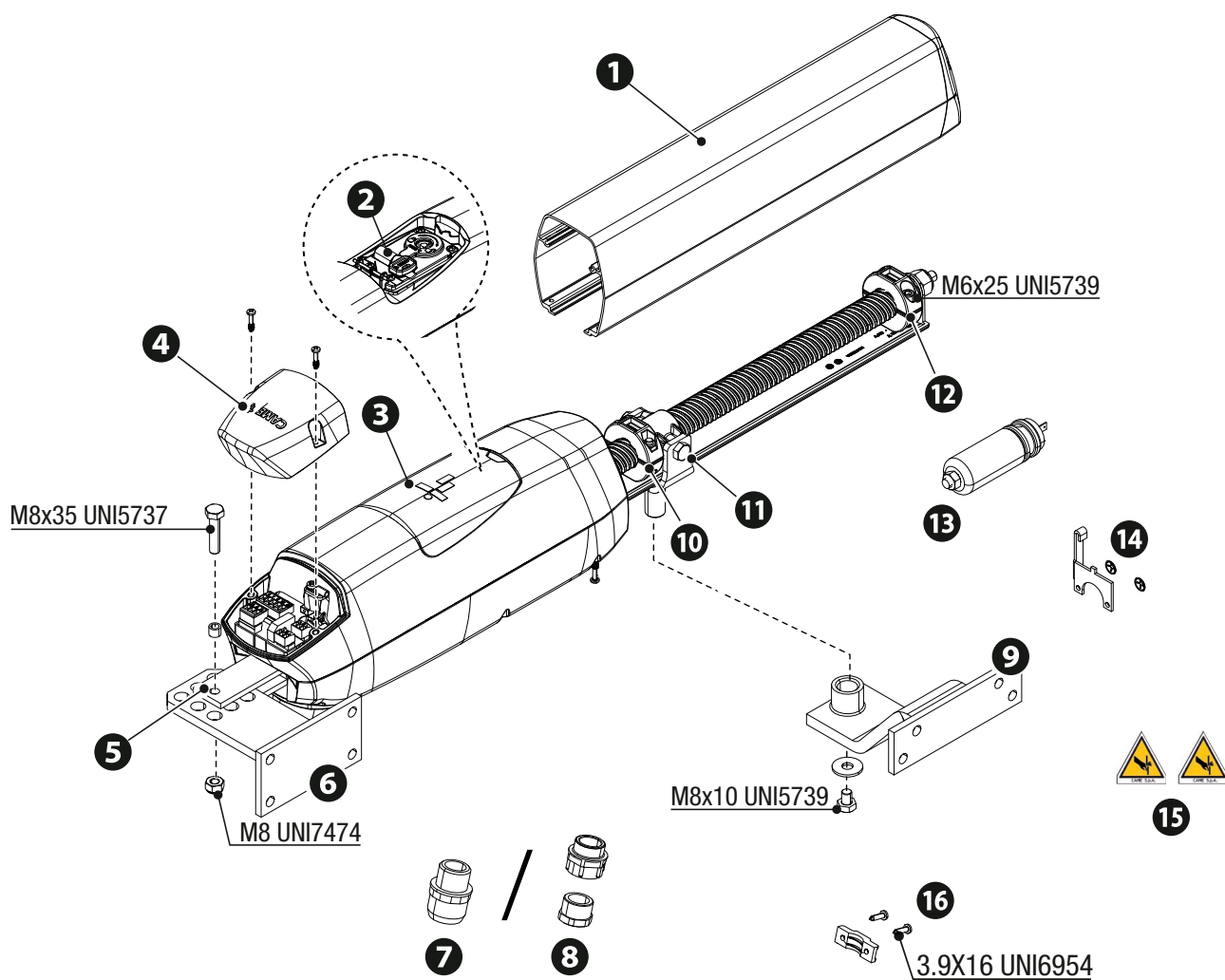

## Габаритні розміри

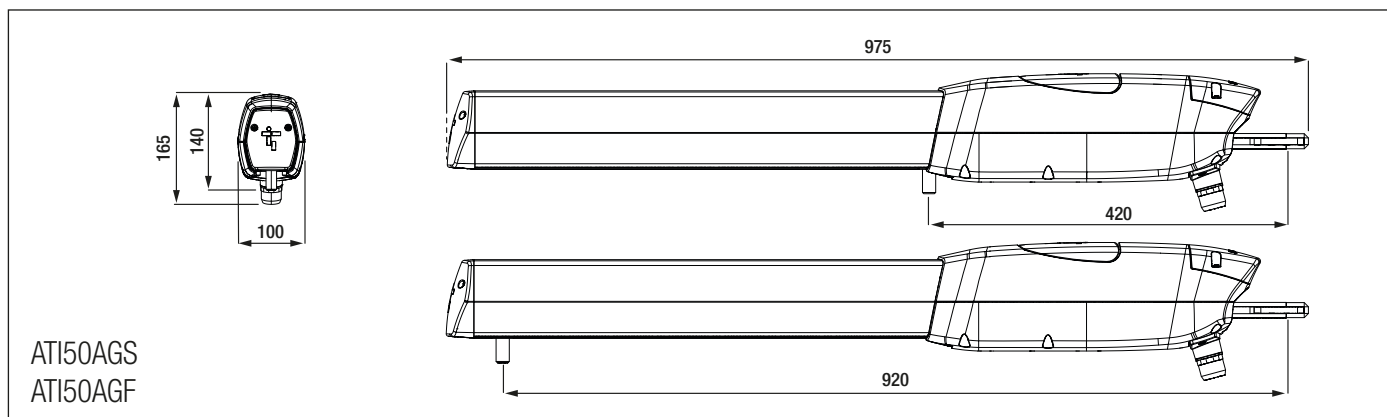
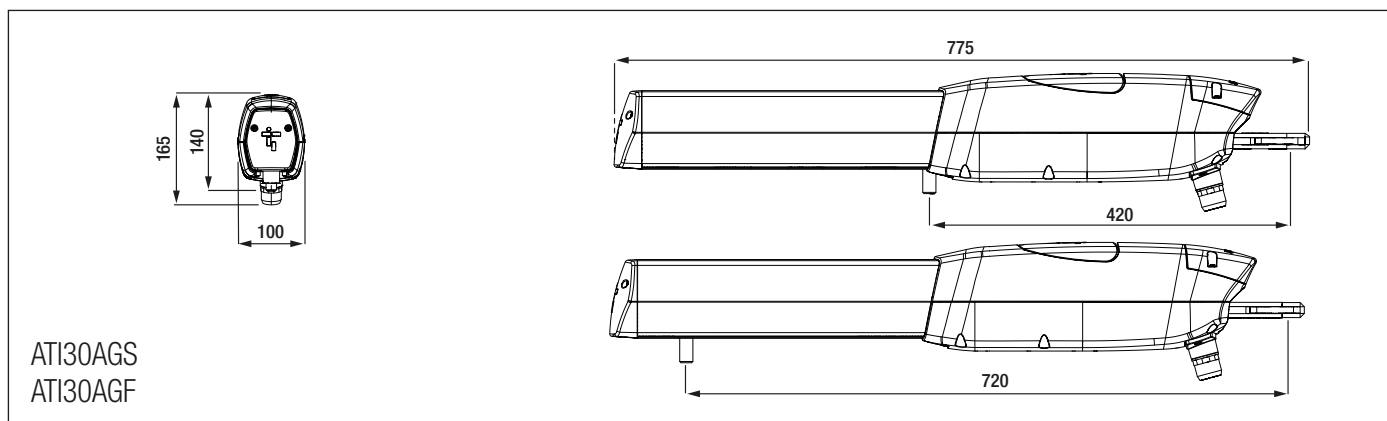

## Експлуатаційні обмеження

МОДЕЛІ	AT130AGS					AT150AGS					
Ширина стулки (м)	2	2,5	3	-	-	2	2,5	3	4	5	-

МОДЕЛІ	AT130AGF				AT150AGF					
Ширина стулки (м)	2	2,5	3	-	2	2,5	3	4	5	-
Вага стулки (кг)	800	600	400	-	1000	800	600	500	400	-

⚠ У розривних воротах завжди рекомендується встановлювати електричний замок, щоб забезпечити надійне закриття стулок і захистити шестерні мотор-редукторів.

З нереверсивними мотор-редукторами завжди рекомендується, але стає обов'язковим при довжині стулок більше 2,5 м.

З реверсивними мотор-редукторами є необхідним для забезпечення закривання стулки. В цьому останньому випадку вибір залишається за монтажником, враховуючи розмір і тип стулки (наприклад, фільончаста), а також місцевість встановлення (наприклад, вітряне місце).

## Технічні характеристики

МОДЕЛІ	AT130AGS	AT150AGS	AT130AGF	AT150AGF
Напруга живлення (В, 50/60 Гц)	--	--	--	--
Живлення приводу (В)	~230 50/60 Гц -	~230 50/60 Гц -	~230 50/60 Гц -	~230 50/60 Гц -
Потужність (Вт)	220	220	220	220
Конденсатор (мкФ)	8	8	8	8
Споживаний струм (А)	1,1	1,1	1,1	1,1
Колір	7024	7024	7024	7024
Діапазон робочих температур (°C)	-20 ÷ +55	-20 ÷ +55	-20 ÷ +55	-20 ÷ +55
Діапазон температури зберігання (°C)*	-20 ÷ +70	-20 ÷ +70	-20 ÷ +70	-20 ÷ +70
Діапазон робочих температур (°C)	- ÷ -	- ÷ -	- ÷ -	- ÷ -
Діапазон температури зберігання (°C) *	- ÷ -	- ÷ -	- ÷ -	- ÷ -
Штовхальне зусилля (Н)	400 ÷ 4000	400 ÷ 4000	400 ÷ 4000	400 ÷ 4000
Час відкриття на 90° (с)	17	23	13	19
Швидкість руху стрижня (мм/с)	16	16	20	20
Циклів на годину при 55 °C	19	13	23	16
Циклів/год. при 20 °C	28	19	32	23
Клас NLGI мастила	2	2	2	2
Рівень звукового тиску (дБА)	≤70	≤70	≤70	≤70
Клас захисту (IP)	54	54	54	54
Клас ізоляції	I	I	I	I
Вага (кг)	8.5	8.5	8.5	8.5
Середній термін служби (Років) **	15	15	15	15

(\*) Перед монтажем виріб слід зберігати при кімнатній температурі в разі складування або транспортування при дуже низьких чи дуже високих температурах.

(\*\*) Вказаний середній термін служби виробу необхідно зважати як суто рекомендований та оцінюється із урахуванням нормальних умов експлуатації, а також вірної установки та обслуговування виробу згідно з положеннями технічної інструкції SAME. На цей показник також впливають, навіть до значної міри, інші змінні фактори, такі як, наприклад, та не виключно вони, кліматичні та екологічні умови (якщо є, див. таблицю MCBF). Середній термін служби виробу не слід плутати із гарантійним строком виробу.

📖 час відкриття на 90°, вказаний у таблиці, розрахований з мінімальним уповільненням і наступними розмірами установки. АТІ 30 з А=130 та В=130, АТІ 50 з А=200 та В=200.

## Тип кабелів і мінімальні розміри

Довжина кабелю (м)	до 20	від 20 до 30
Напруга живлення, ~230 В	4G × 1,5 мм <sup>2</sup>	4G × 2,5 мм <sup>2</sup>
Енкодер	3 x 0,5 мм <sup>2</sup>	3 x 0,5 мм <sup>2</sup>

📖 Для послідовних підключень, які передбачають більше навантаження на ту ж саму ділянку лінії, значення в таблиці мають бути переглянуті з урахуванням показників споживання й фактичних відстаней. У разі підключення пристроїв, не передбачених у цьому посібнику, слід дотримуватися вимог документації, яка супроводжує відповідні вироби.

⚠ Вибір кабелю повинен здійснюватися з урахуванням типу установки та чинних норм у місці установки виробу

## МОНТАЖ

📖 Наступні малюнки наводяться виключно з ілюстративною метою, оскільки простір для кріплення автоматики й додаткового обладнання може змінюватися в залежності від розмірів робочої ділянки. Вибір найбільш прийняттого рішення має здійснювати монтажник.

📖 Ілюстрація лівобічного монтажу приводу.

📖 Монтаж і стандартні підключення автоматики стосуються відкривання стулки всередину, якщо не вказано інше.

### Підготовчі дії

Підготуйте розгалужувальні коробки й гофровані шланги, необхідні для підключень, що виходять із розгалужувального колодезя.

📖 Кількість гофрованих труб залежить від варіанту системи та додаткових пристроїв, які необхідно підключити.

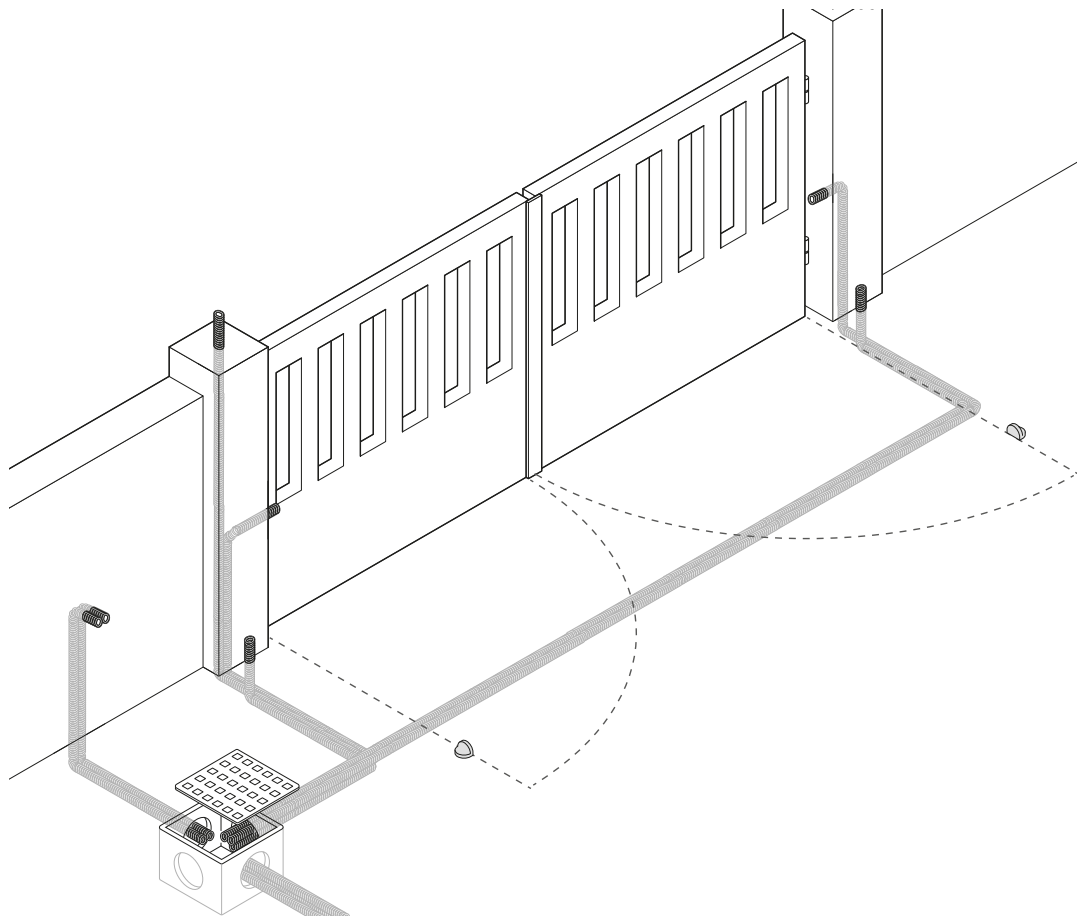

## Визначення точок кріплення кронштейнів

- ⚠ Монтаж необхідно проводити із закритими воротами.
- 📖 Рекомендується дотримуватися мінімальної відстані 200 мм між поршнем і ґрунтом.

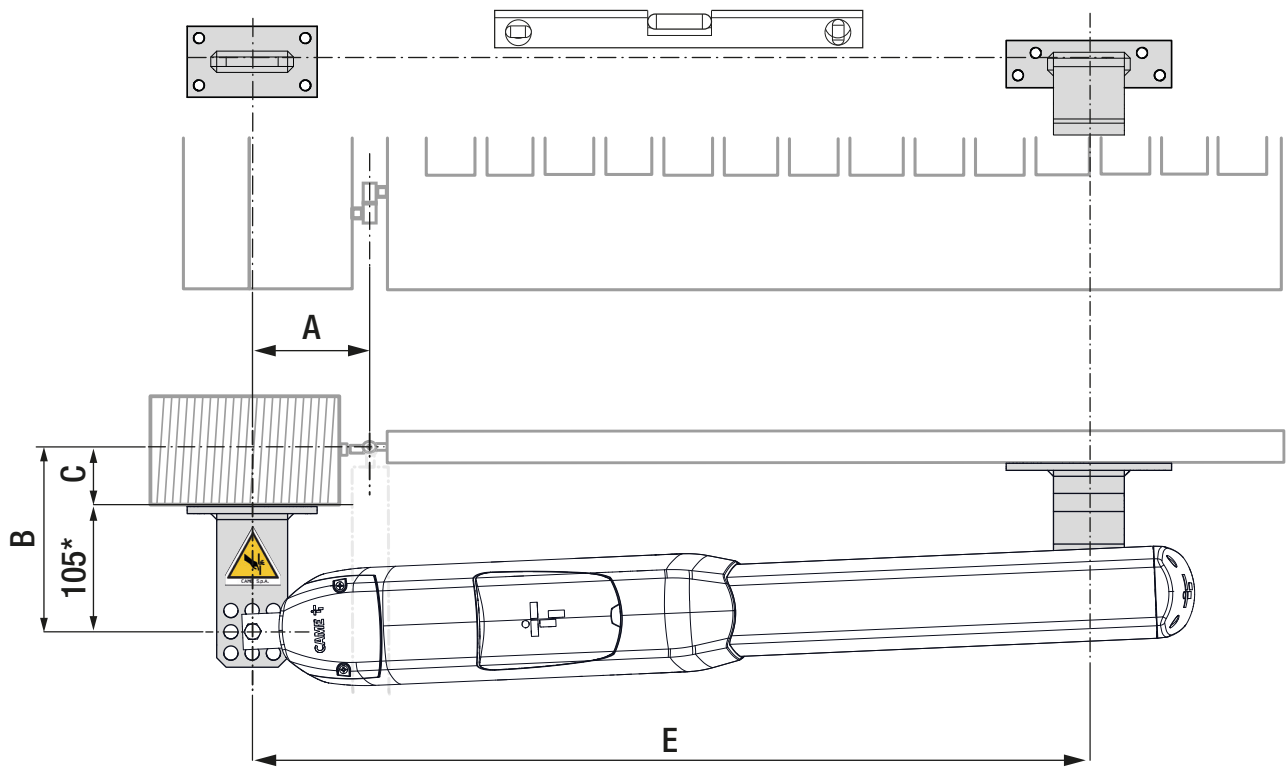

(\*) Відстань вимірювалася з центрального отвору кронштейна.

Дотримуйтеся монтажних розмірів, зазначених на графіках. На графіках показано максимальні кути відкриття як монтажні розміри А та В.

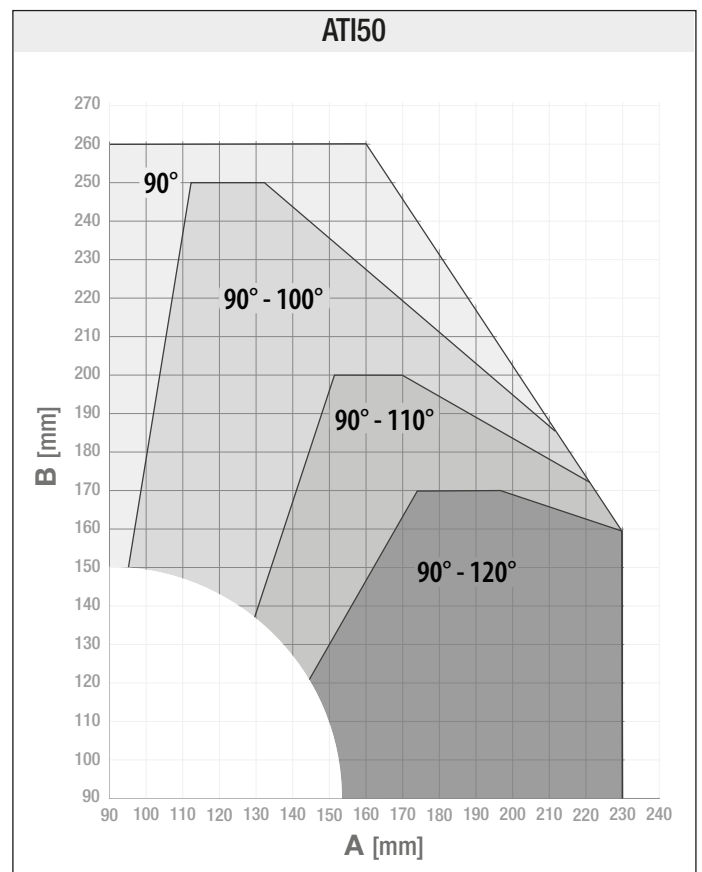
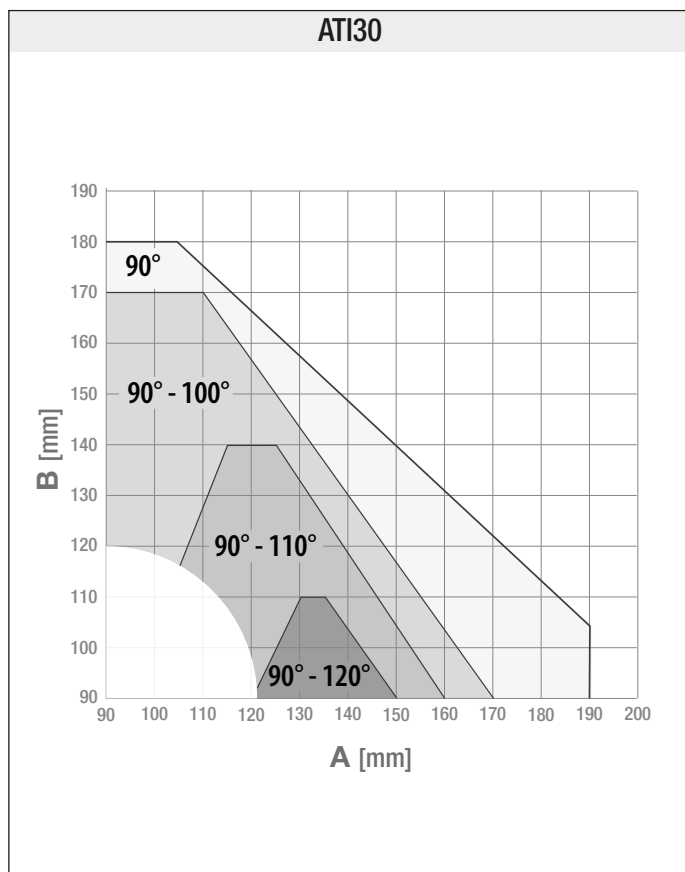

⚠ Наведені графіки є дійсними з урахуванням зазначеного розміру Е.

Щоб отримати розмір В, необхідно попередньо виміряти розмір С.

Моделі	В	Е	С (max)
АТІ30	$B = C + 105^*$	720	75
АТІ50	$B = C + 105^*$	920	155

(\*) Відстань вимірювалася з центрального отвору кронштейна.

Вказані розміри дійсні лише з використанням кронштейнів, що додаються.

Завдяки схожим між собою розмірам А та В, рух автоматичної системи є більш плавним.

### Приклад установки

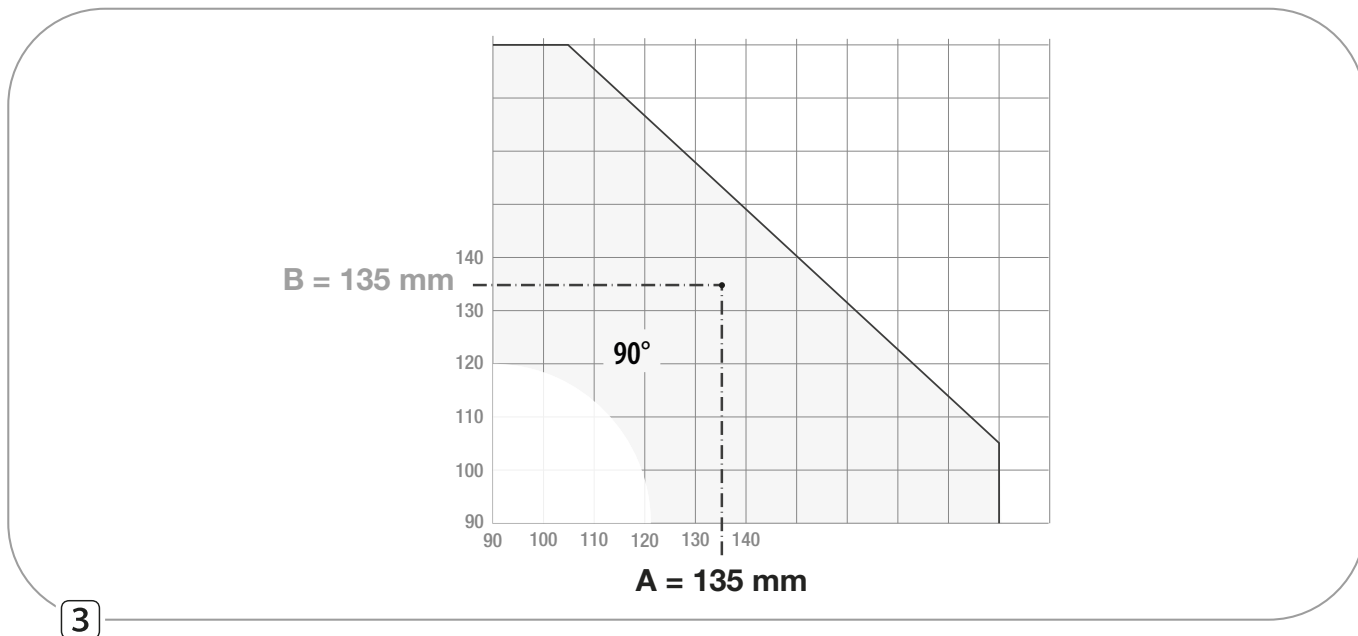
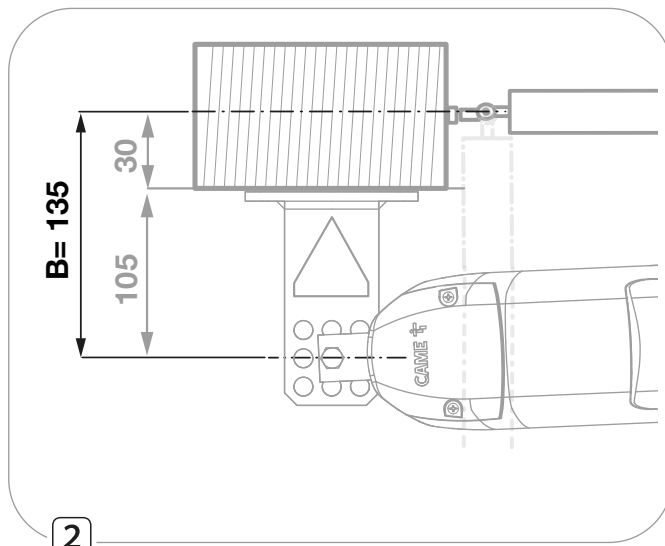
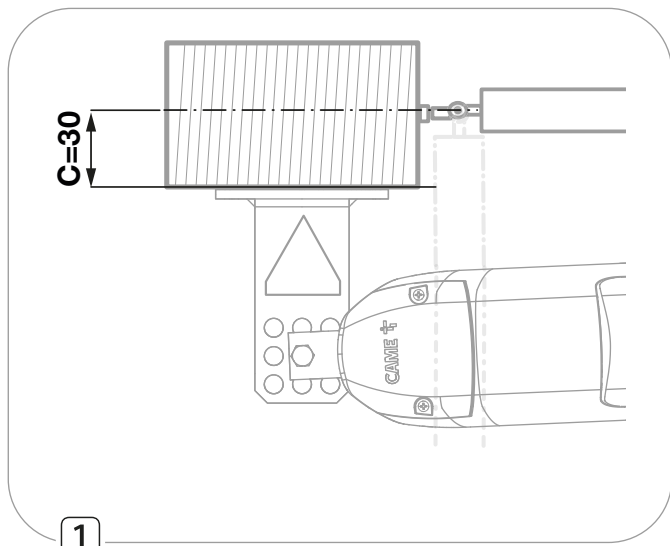

## Кріплення кронштейнів

### Кронштейндля кріплення задньої частини приводу (кріплення до стовпа)

Закривши ворота, закріпіть пластину на стовпі, дотримуючись розмірів А та В між віссю завіси та центральним отвором кронштейна.

Закріпіть за допомогою дюбелів та гвинтів або приваріть кронштейн кріплення до стійки.

📖 Отвори на пластині для кріплення кронштейну дозволяють подальшу зміну кута відкриття стулки.

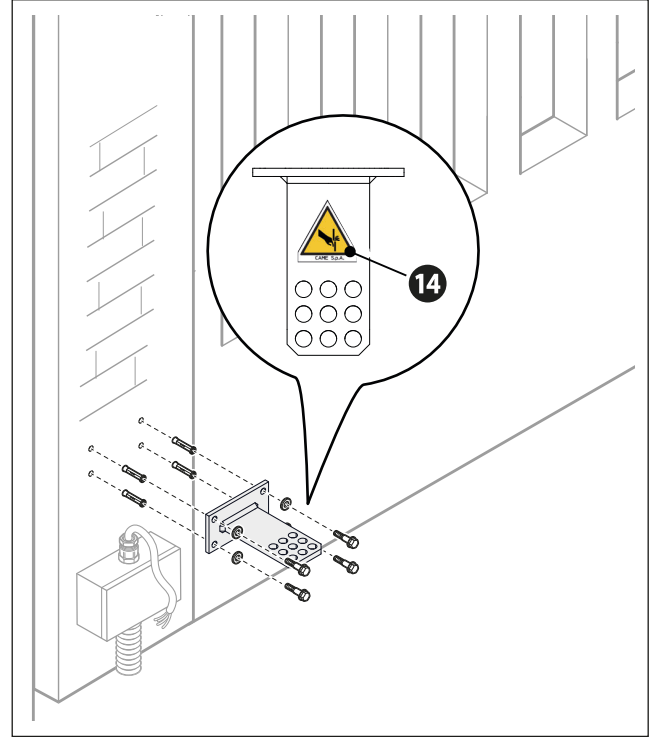
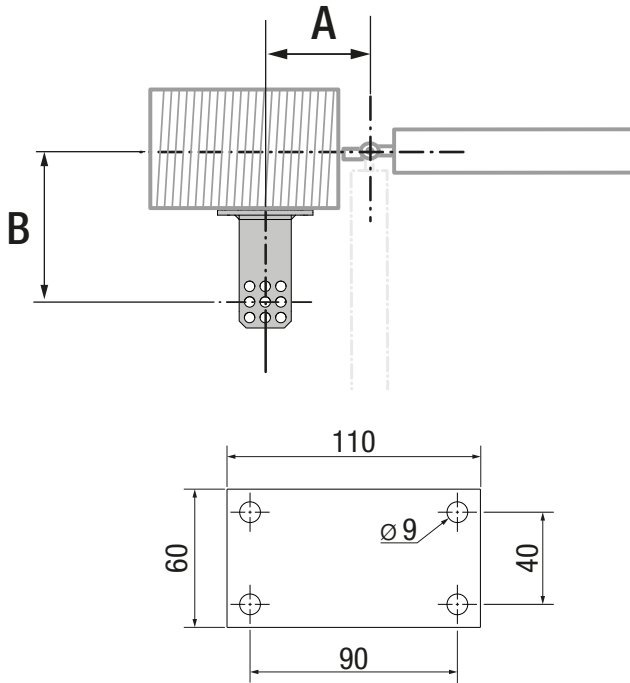

### Кріплення кронштейна передньої частини (кріплення до воріт)

Закріпіть на воротах монтажну пластину передньої частини, уважно стежачи за тим, щоб вона знаходилася на горизонтальній вісі з кронштейном кріплення задньої частини та дотримуючись розміру Е.

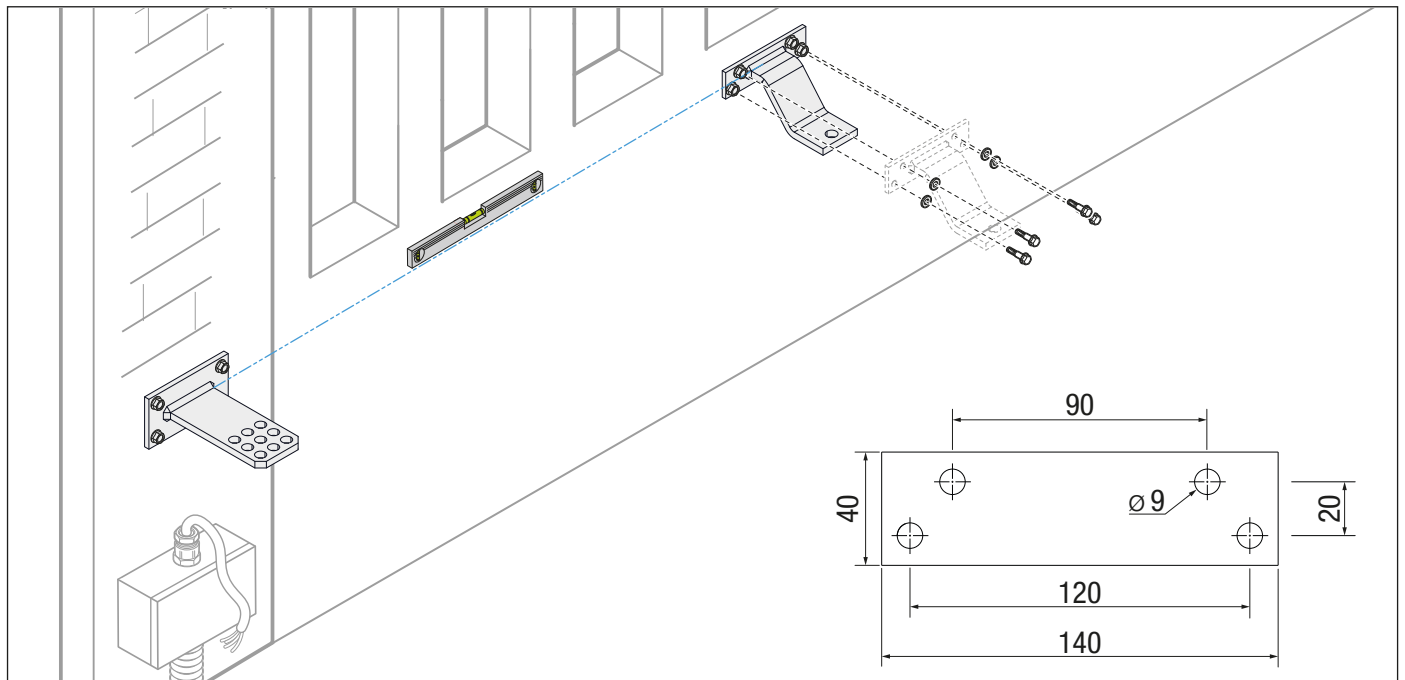

## Підготовка автоматики

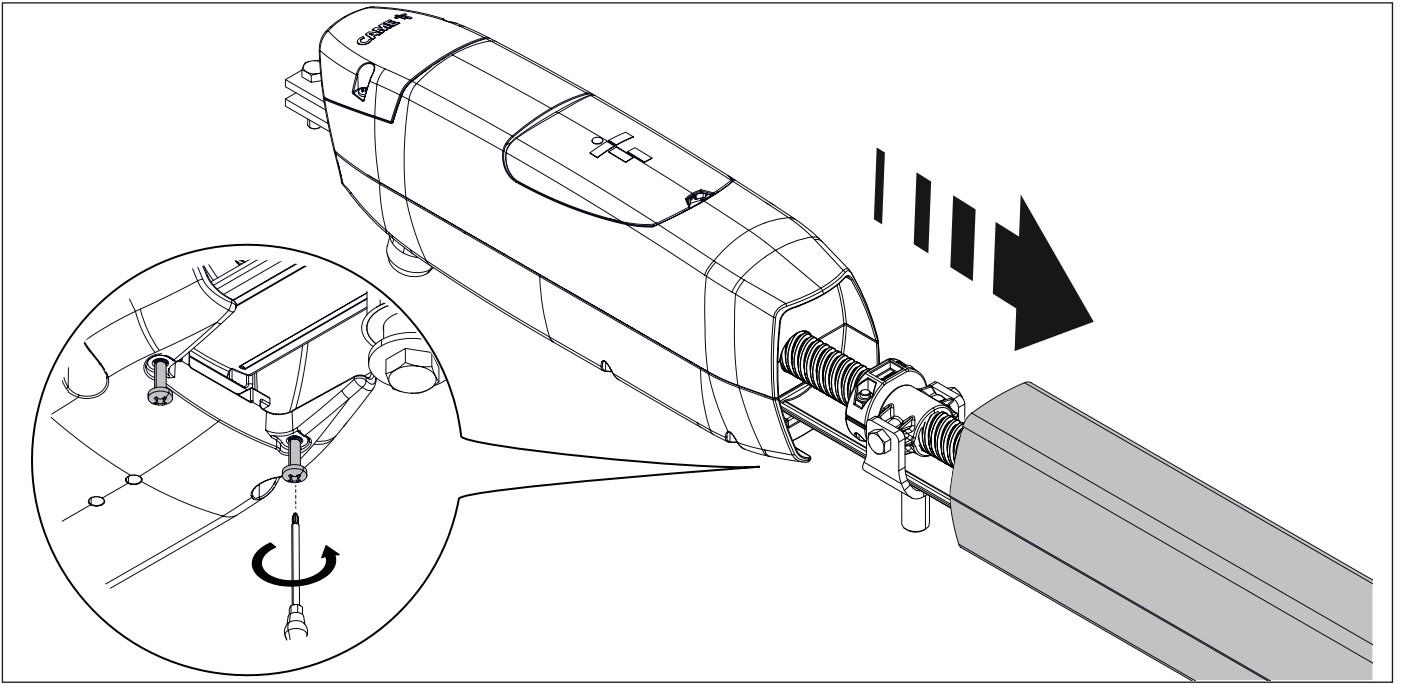

## Кріплення приводу

 Змастіть належним чином усі рухомі елементи автоматики.

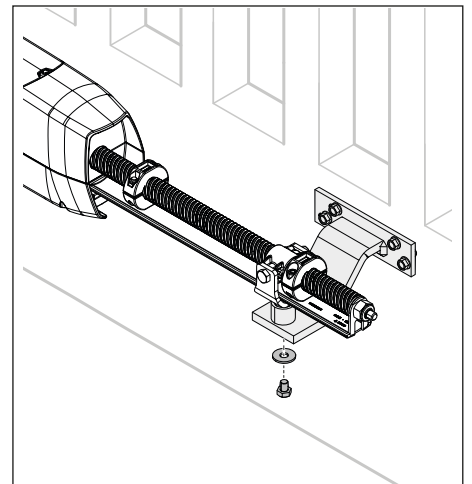
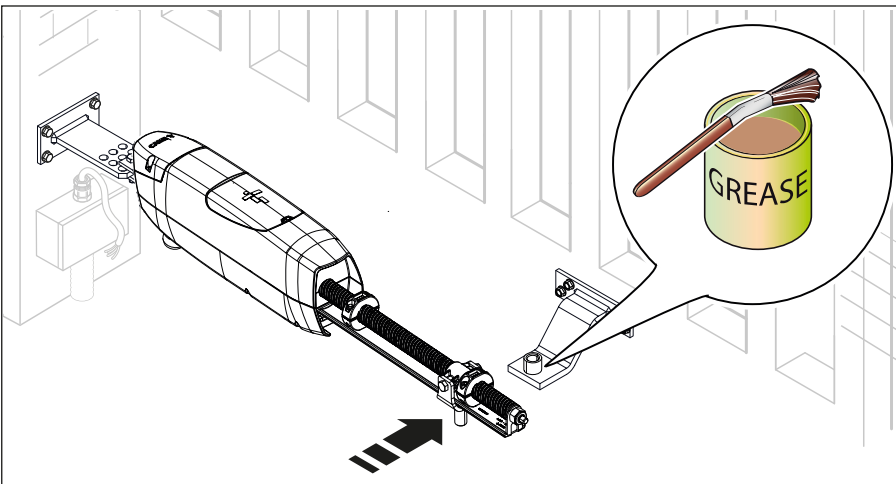
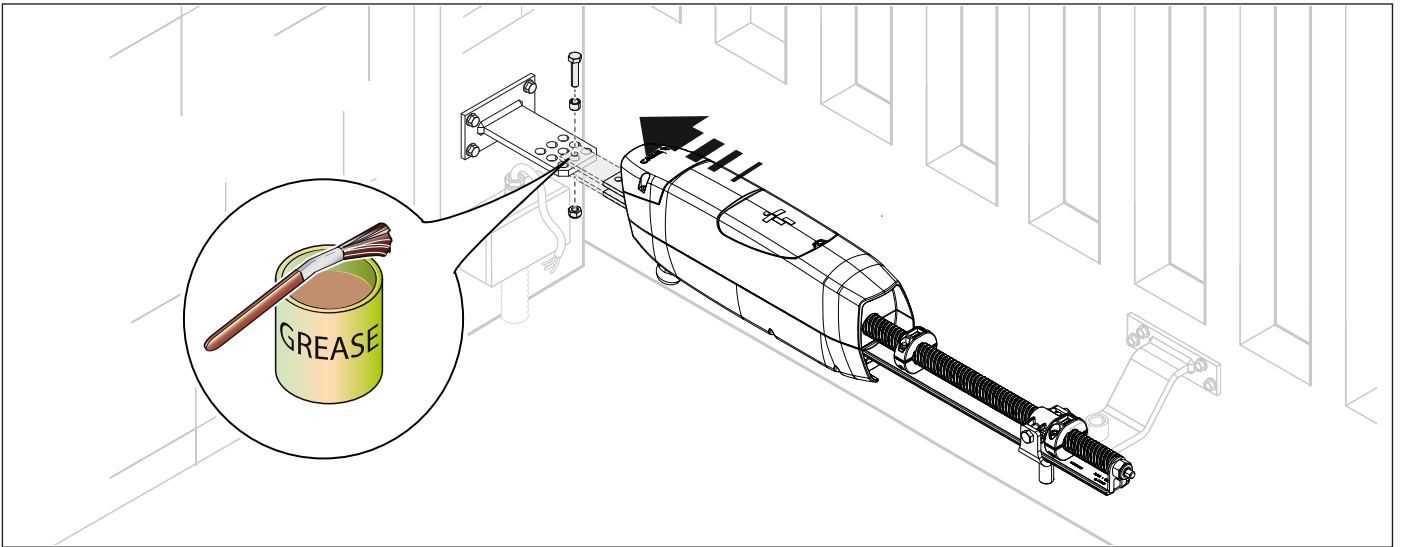

## Визначення кінцевих положень

- ⚠ Необхідно затягнути гвинти механічних обмежувачів ходу, навіть якщо точки кінцевого вимикача не визначені.
- 📖 Роботи необхідно проводити на обох редукторних двигунах.

### Підготовчі дії

Розблокуйте моторредуктор.

За допомогою шестигранного ключа послабте гвинти на обох механічних обмежувачів ходу, намагаючись їх не викручувати. **A**

📖 Якщо важко дістатись до голівки гвинта відповідним ключем, злегка посуньте стулку воріт, щоб повернути механічні обмежувачі ходу в потрібне положення. **B**

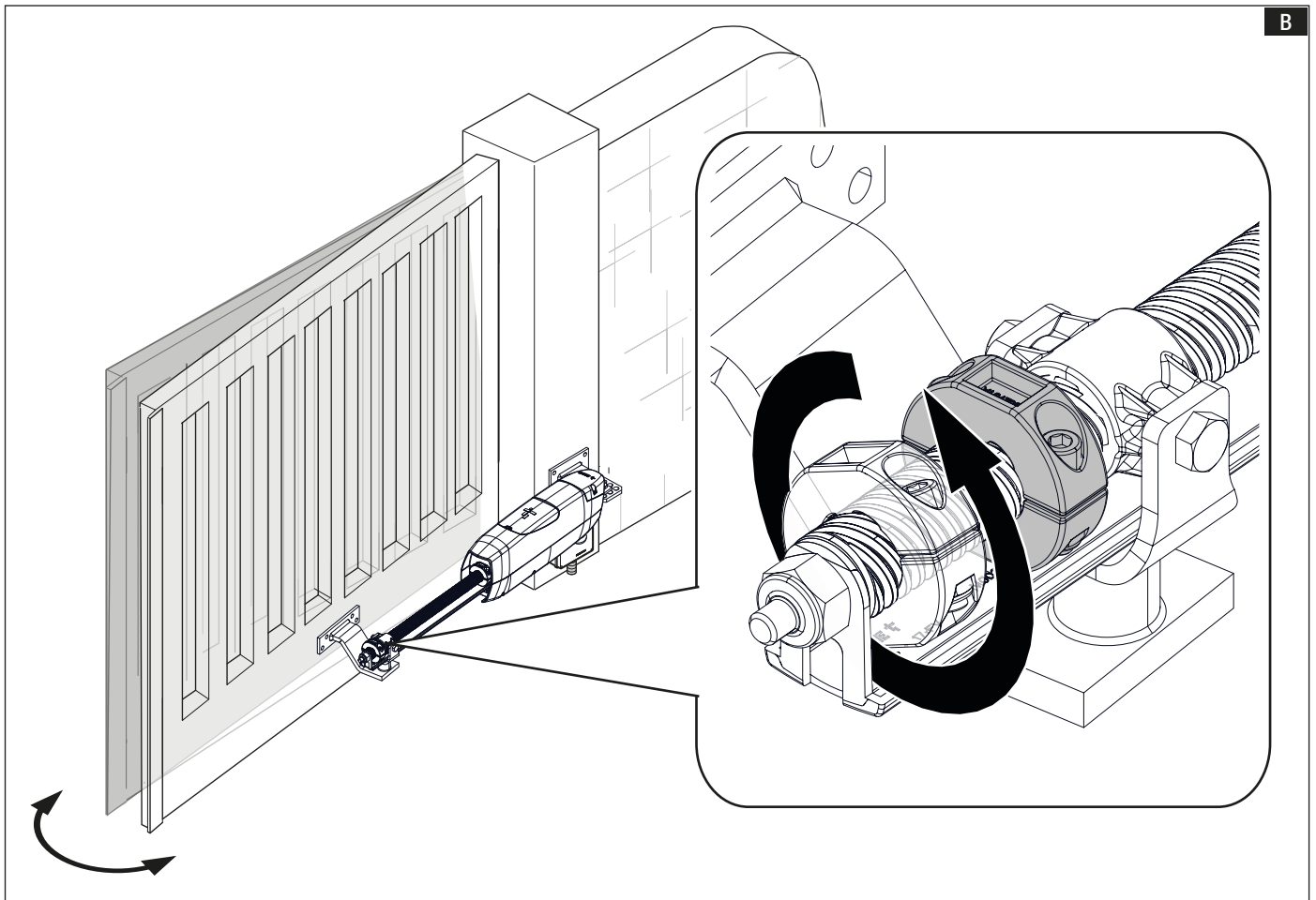
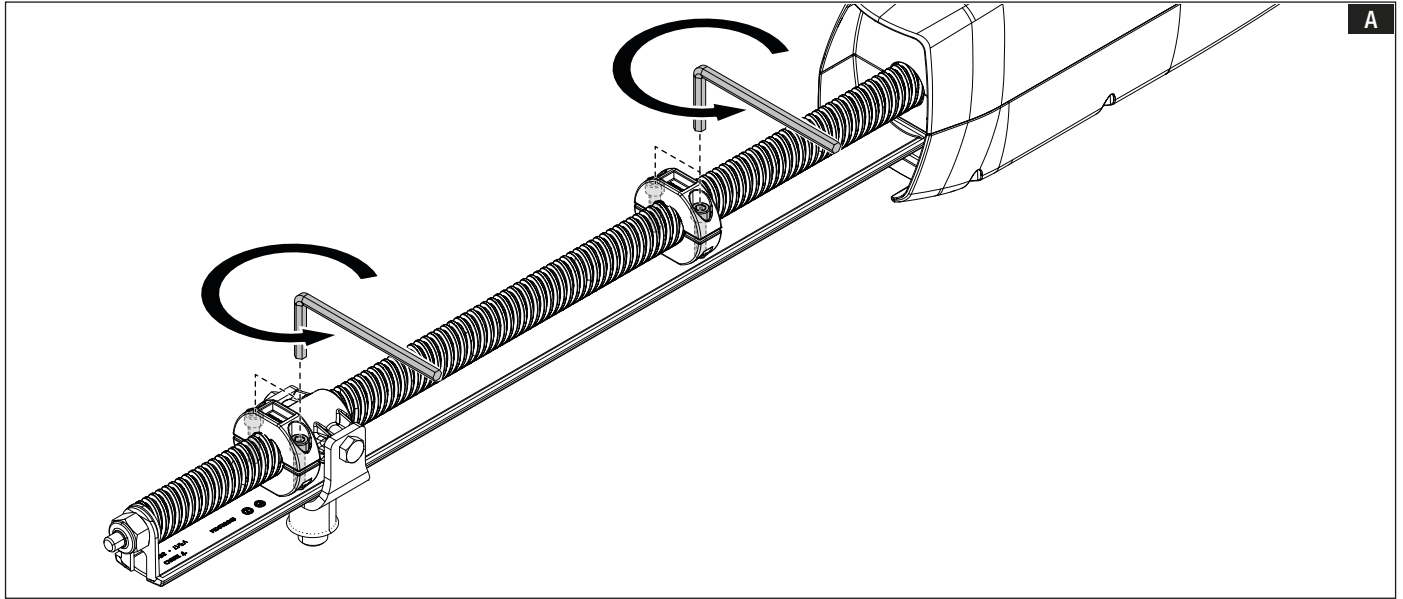

## Визначення кінцевих положень відкриття

⚠ За відсутності механічних упорів на підлозі, саме механічний обмежувач на автоматичній системі регулює хід втулки ходового гвинта.

⚠ Для ступок з упором на підлозі слід залишати відстань щонайменше 10 мм між втулкою ходового гвинта та механічним обмежувачем ходу.

Розблокуйте моторредуктор.

Вручну відкрийте ступку до потрібного положення. Механічний обмежувач переміститься вздовж нескінченного гвинта до правильного положення.

Послабте кріпильні гвинти групи мікроперемикачів закриття.

📖 Перевірте правильність розташування механічного обмежувача після електричного приведення в дію автоматичної системи.

📖 Якщо важко дістатися до головки гвинта за допомогою відповідного ключа, виконайте операції, зазначені на малюнку **B**. Див. параграф [Підготовчі дії].

⚠ Переконайтеся, що обмежувач не торкається корпусу двигуна автоматичної системи.

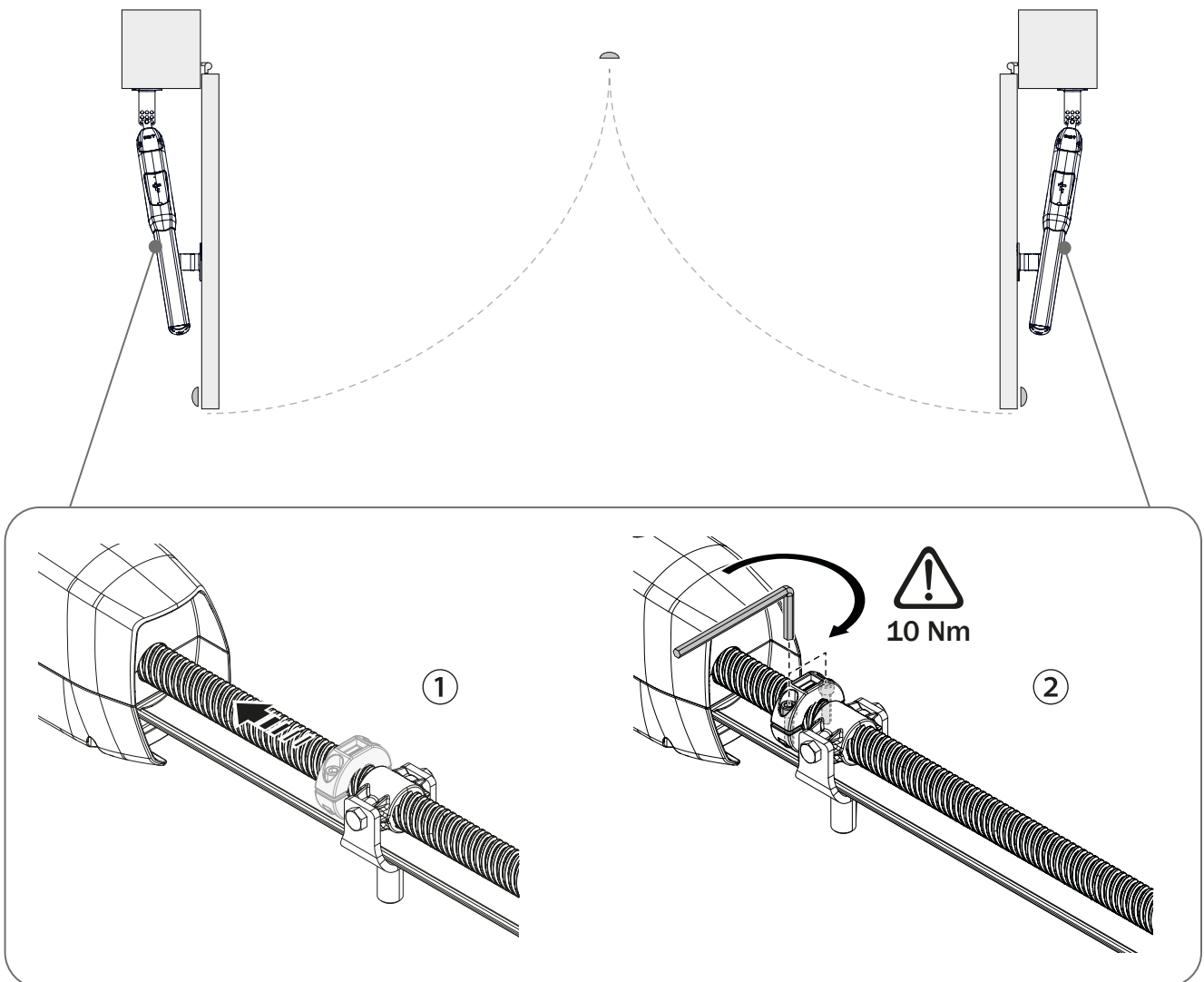

## Визначення кінцевих положень закриття

⚠ За відсутності механічних упорів на підлозі, саме механічний обмежувач на автоматичній системі регулює хід втулки ходового гвинта.

⚠ Для ступок з упором на підлозі слід залишати відстань щонайменше 10 мм між втулкою ходового гвинта та механічним обмежувачем ходу.

Розблокуйте моторедуктор.

Закрийте ступку вручну до бажаного положення. Механічний обмежувач ходу переміститься вздовж нескінченного гвинта до правильного положення.

Послабте кріпильні гвинти групи мікроперемикачів закриття.

📖 Перевірте правильність розташування механічного обмежувача після електричного приведення в дію автоматичної системи.

📖 Якщо важко дістатися до головки гвинта за допомогою відповідного ключа, виконайте операції, зазначені на малюнку **B**. Див. параграф [Підготовчі дії].

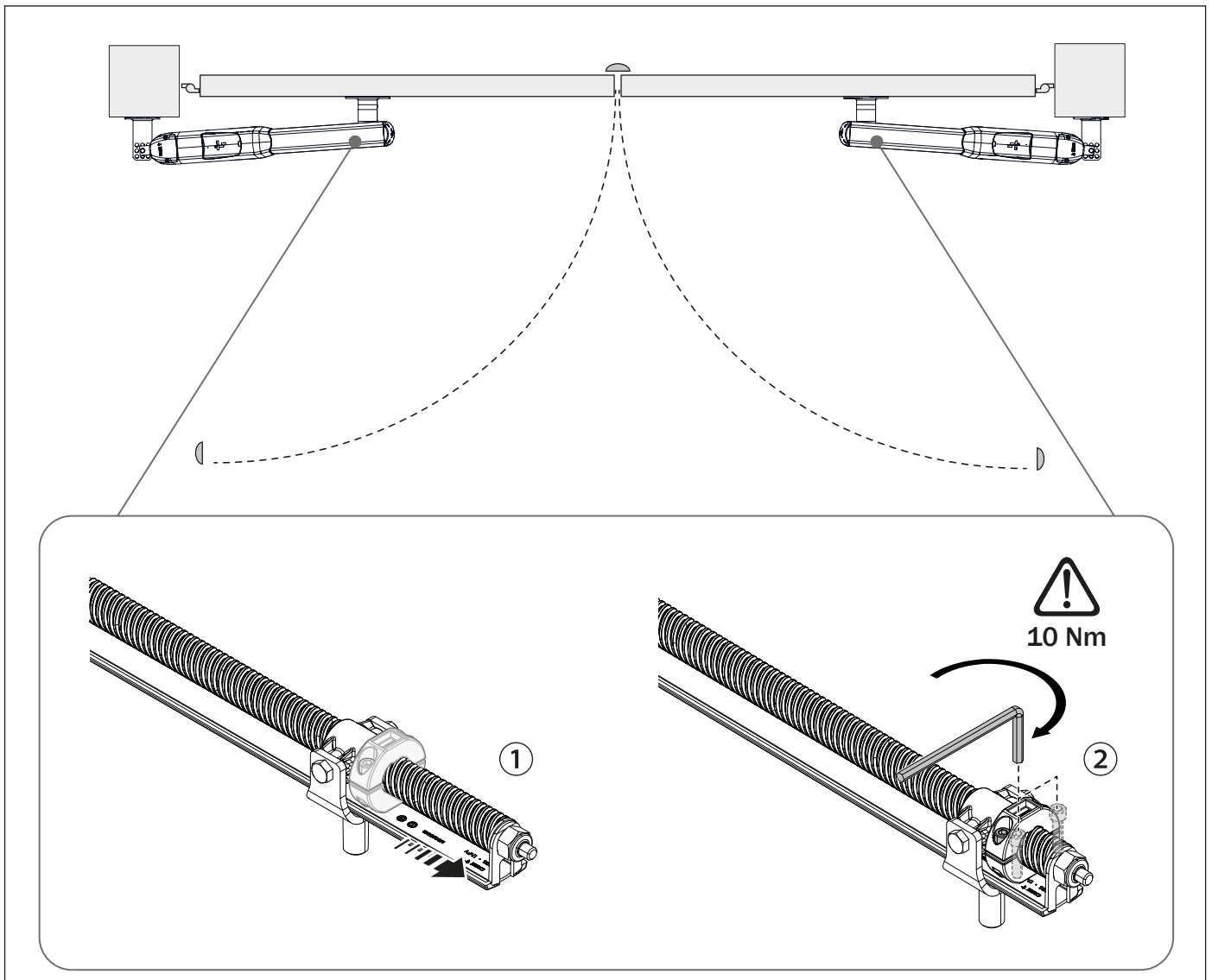

Після налаштування кінцевих положень, виконайте автоматичне визначення руху, дотримуйтесь інструкцій, наведених у посібнику до панелі управління.

## Підготовчі дії

Щоб прокласти електричні кабелі, використовуйте з'єднувальний кожух, що постачається для двигунів АТІ30АGF та АТІ50АGF. Для всіх інших моделей використовуйте гермоввід.

1

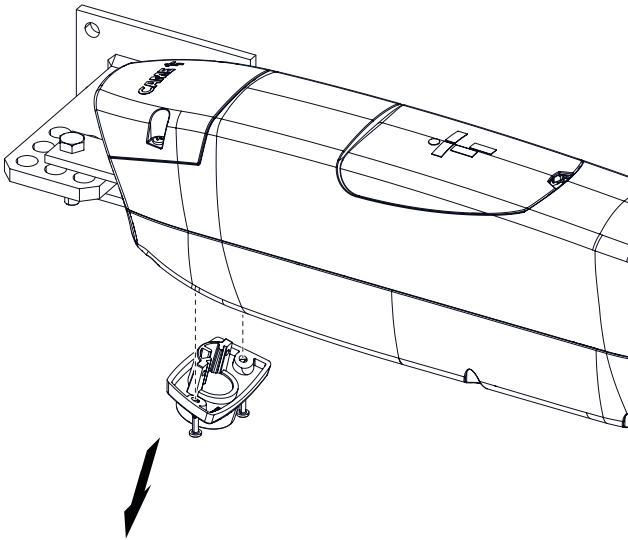

2

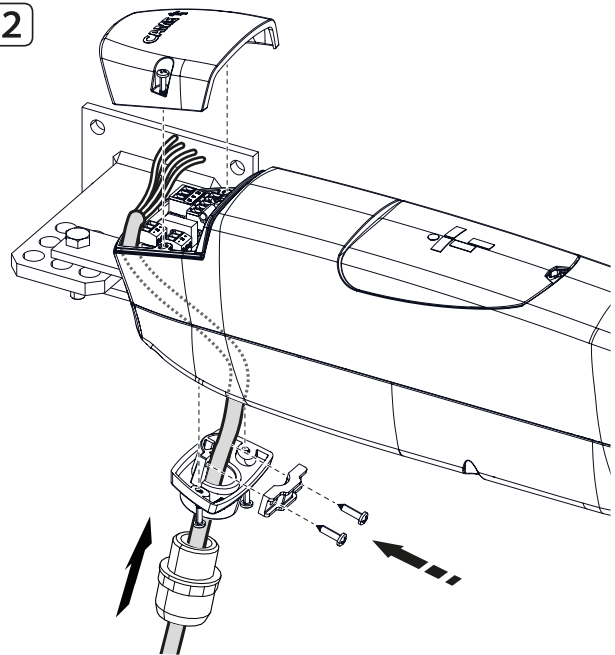

## Підключення до блоку управління

Підключення енкодера не передбачено для моделей АТІ30АGS та АТІ50АGS.

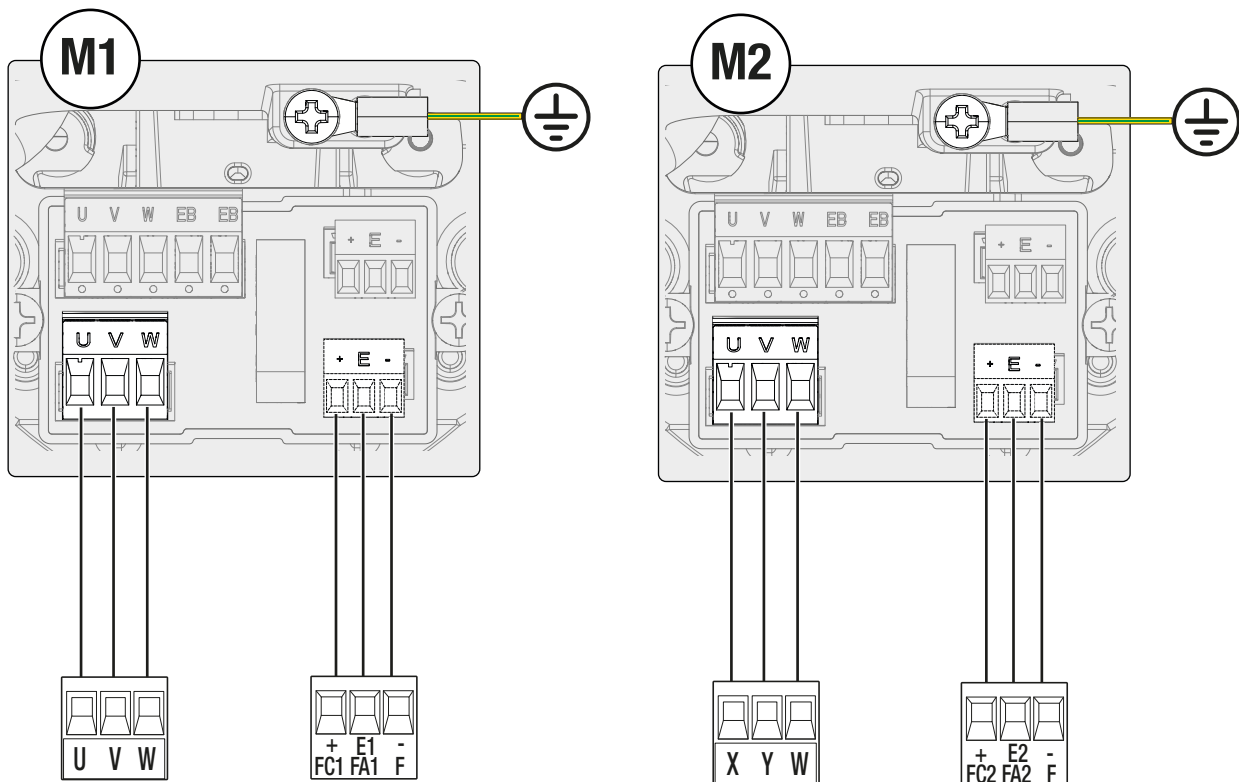

У випадку пристрою з одним мотор-редуктором електричні підключення необхідно проводити на мотор-редукторі (M2).

Для кожного двигуна необхідно підключити конденсатор, що входить до комплекту поставки, у відповідному гнізді блоку керування.

## ВІДКРИВАННЯ НАЗОВНІ

### Визначення точок кріплення кронштейнів

Зачиніть стулки вручну та виміряйте розміри A та B.

- 1 Відокремте кронштейн кріплення від стовпа.
- 2 3 Подовжте кронштейн кріплення, приваривши його до додаткового кронштейна. **A**

Відкрийте ворота максимум на 90°.

При відкритих воротах дотримуйтесь вказівок щодо відстані E.

Закріпіть другий кронштейн для кріплення передньої частини до воріт.

 Рекомендується дотримуватися мінімальної відстані 200 мм між поршнем і ґрунтом.

Моделі	E
AT130	720
AT150	920

- A** Додатковий кронштейн (не входить до комплекту)

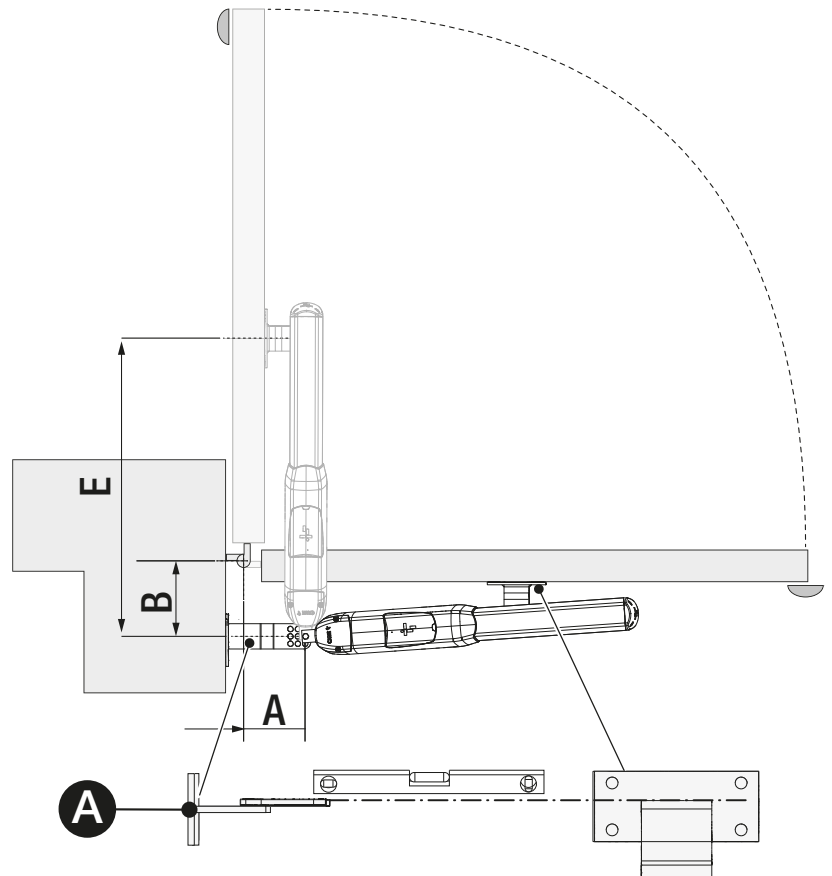
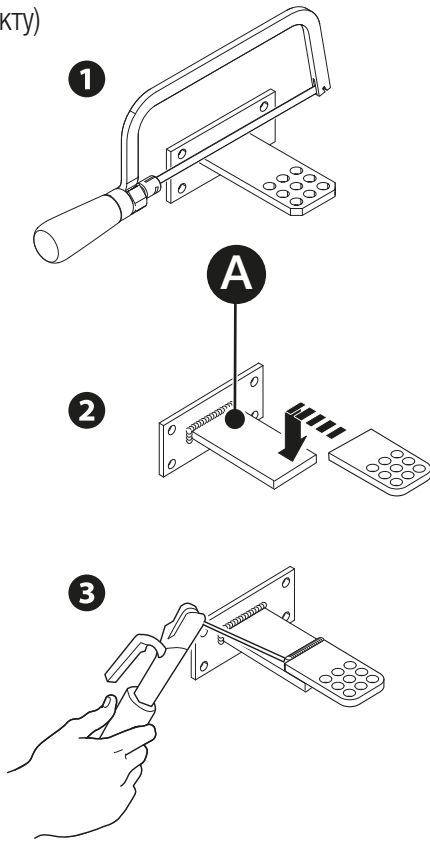

Дотримуйтеся монтажних розмірів, зазначених на графіках. На графіках показано максимальні кути відкриття як монтажні розміри А та В.

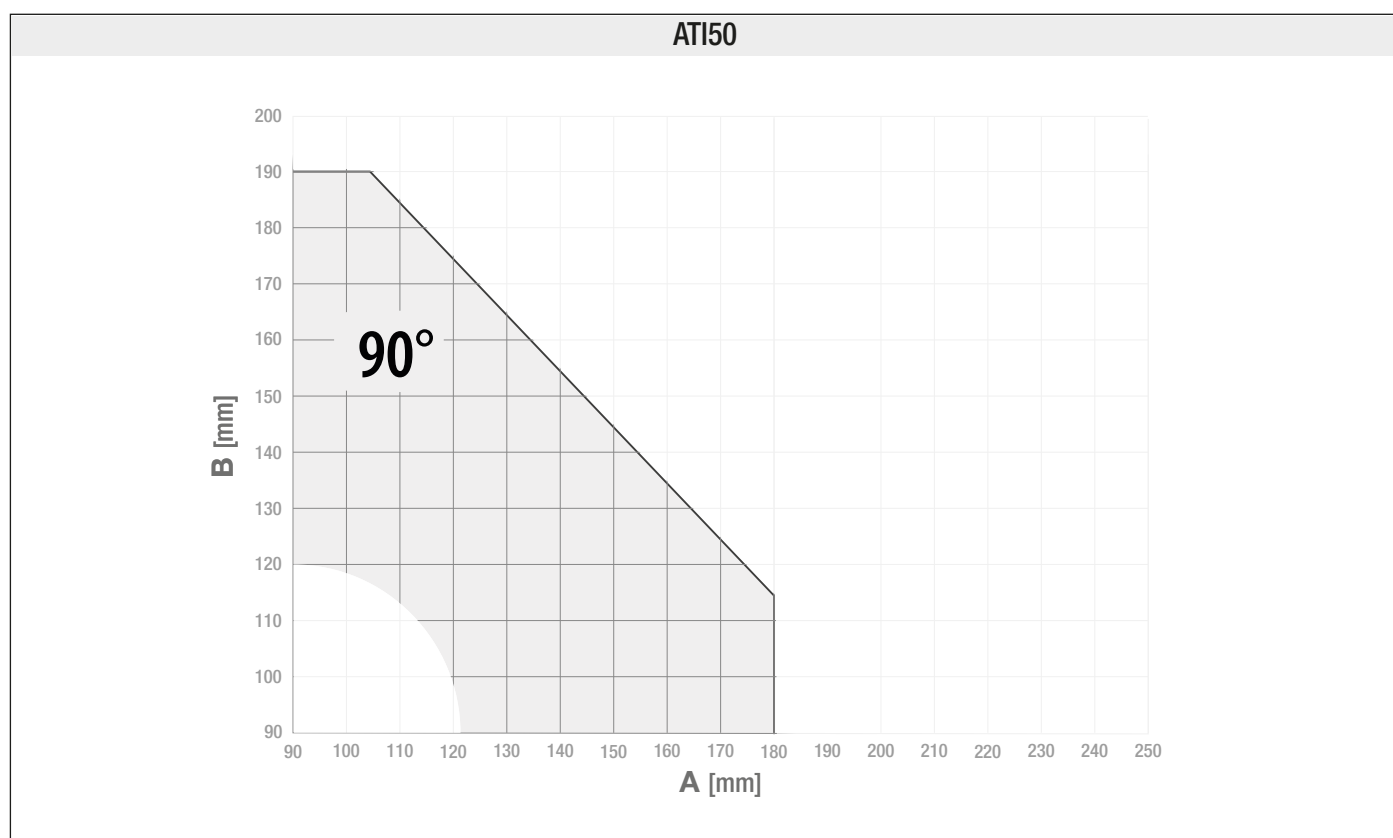
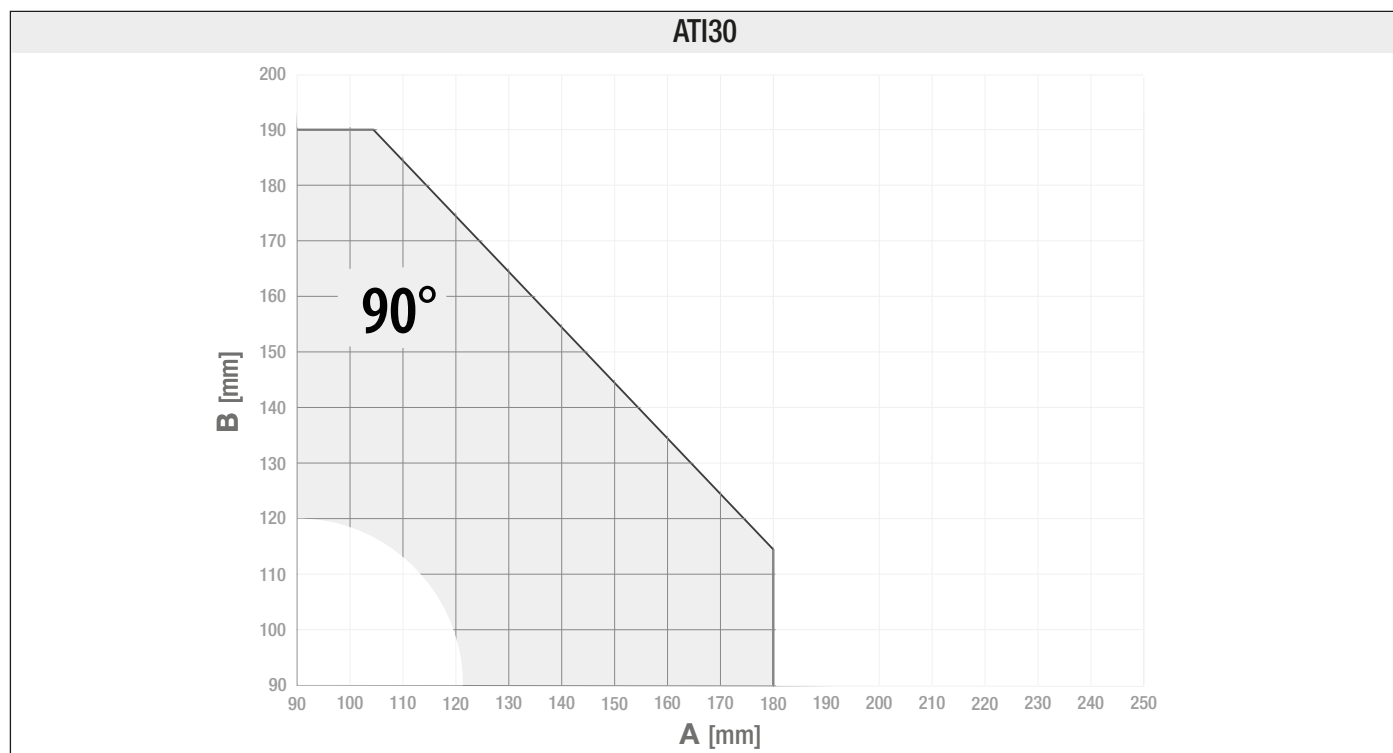

## Підключення до блоку керування зі стулкою у відкритому назовні положенні

У випадку пристрою з одним мотор-редуктором електричні підключення необхідно проводити на мотор-редукторі (M2).

Підключення енкодера не передбачено для моделей AT130AGS та AT150AGS.

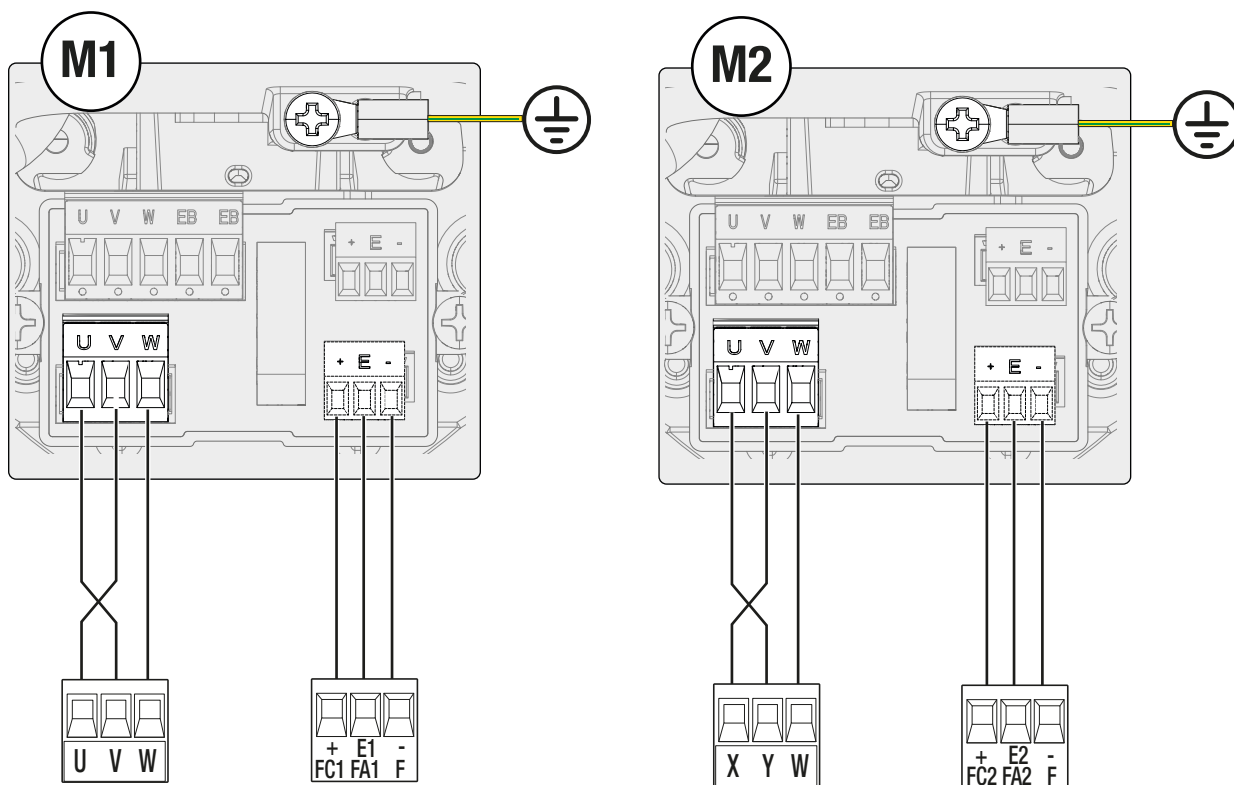

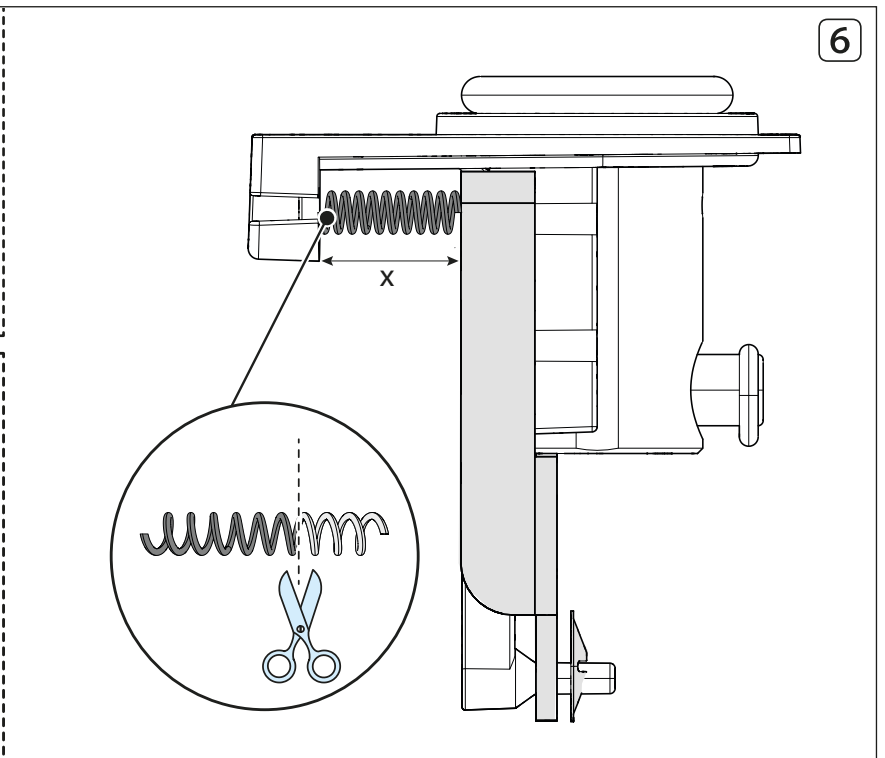
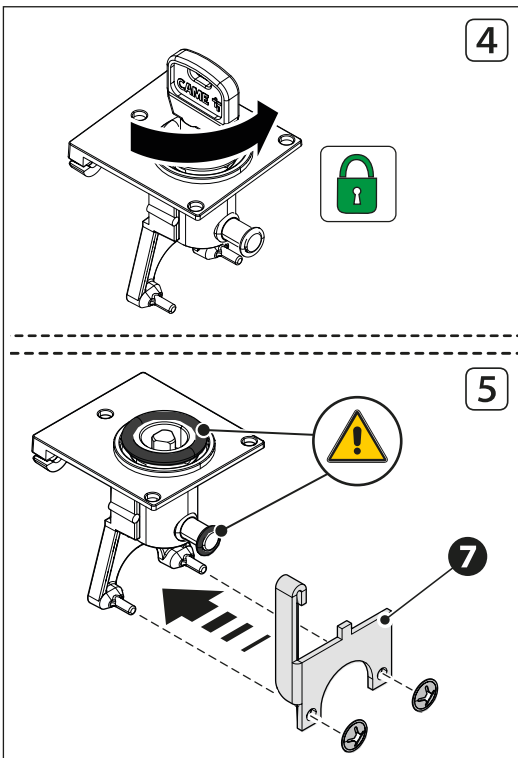
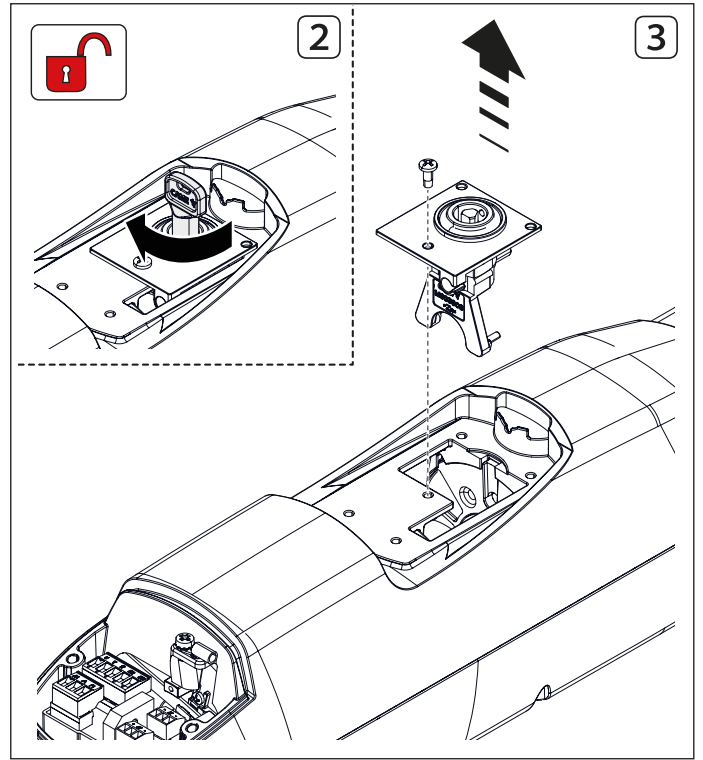
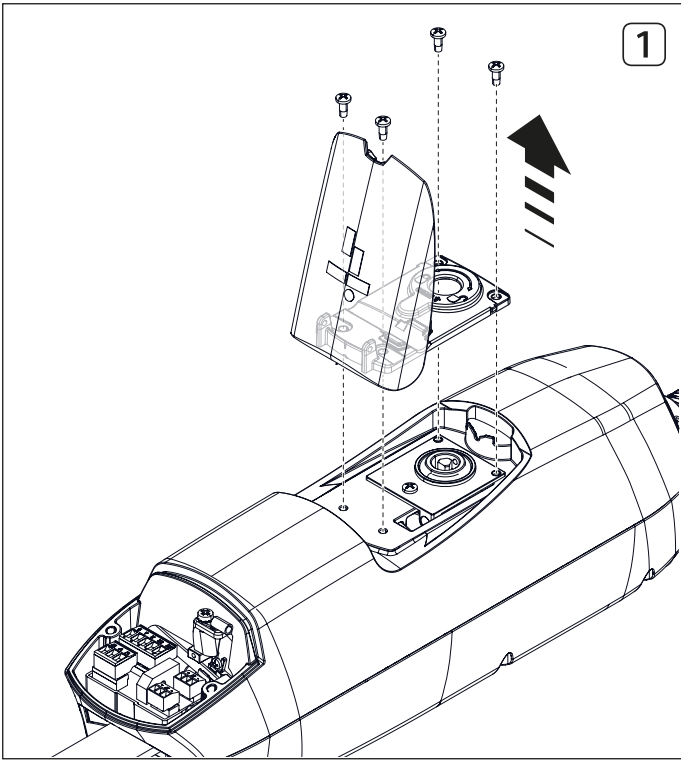

⚠ Для кожного двигуна необхідно підключити конденсатор, що входить до комплекту поставки, у відповідному гнізді блоку керування.

# МОНТАЖ ТРОСУ РОЗБЛОКУВАННЯ

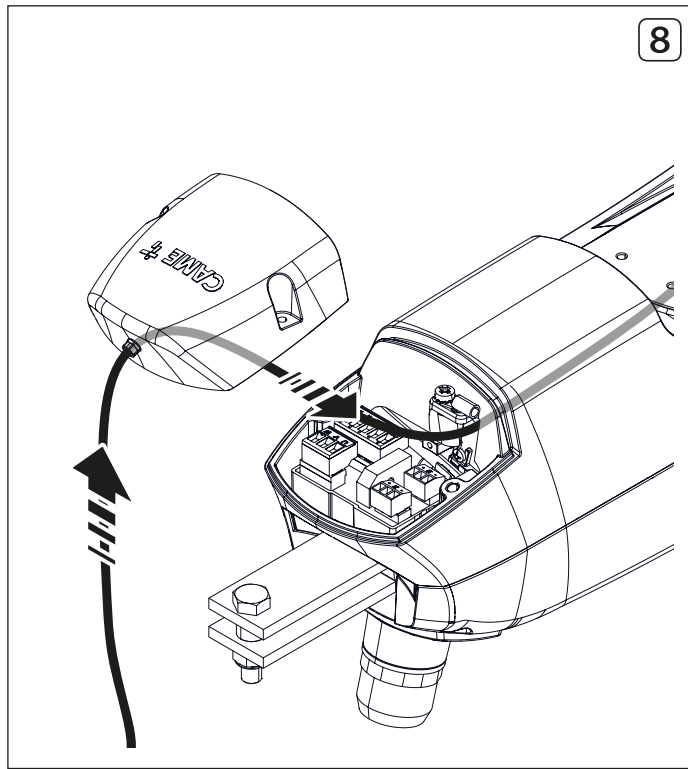
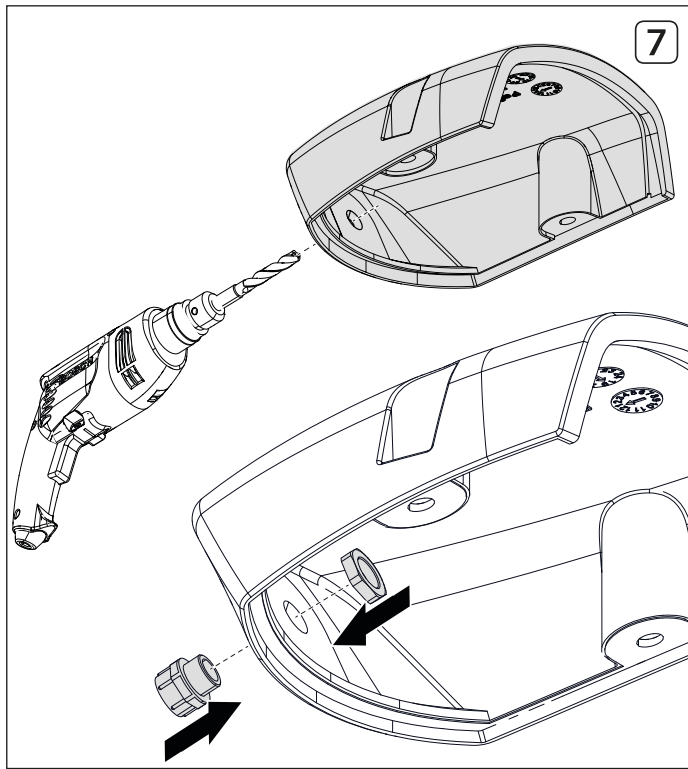

⚠ Не знімайте ущільнювальні кільця (o-ring) під час монтажу та демонтажу замка розблокування.



 Необхідно оцінити використання відповідного гермовводу для обраного кабелю розблокування.

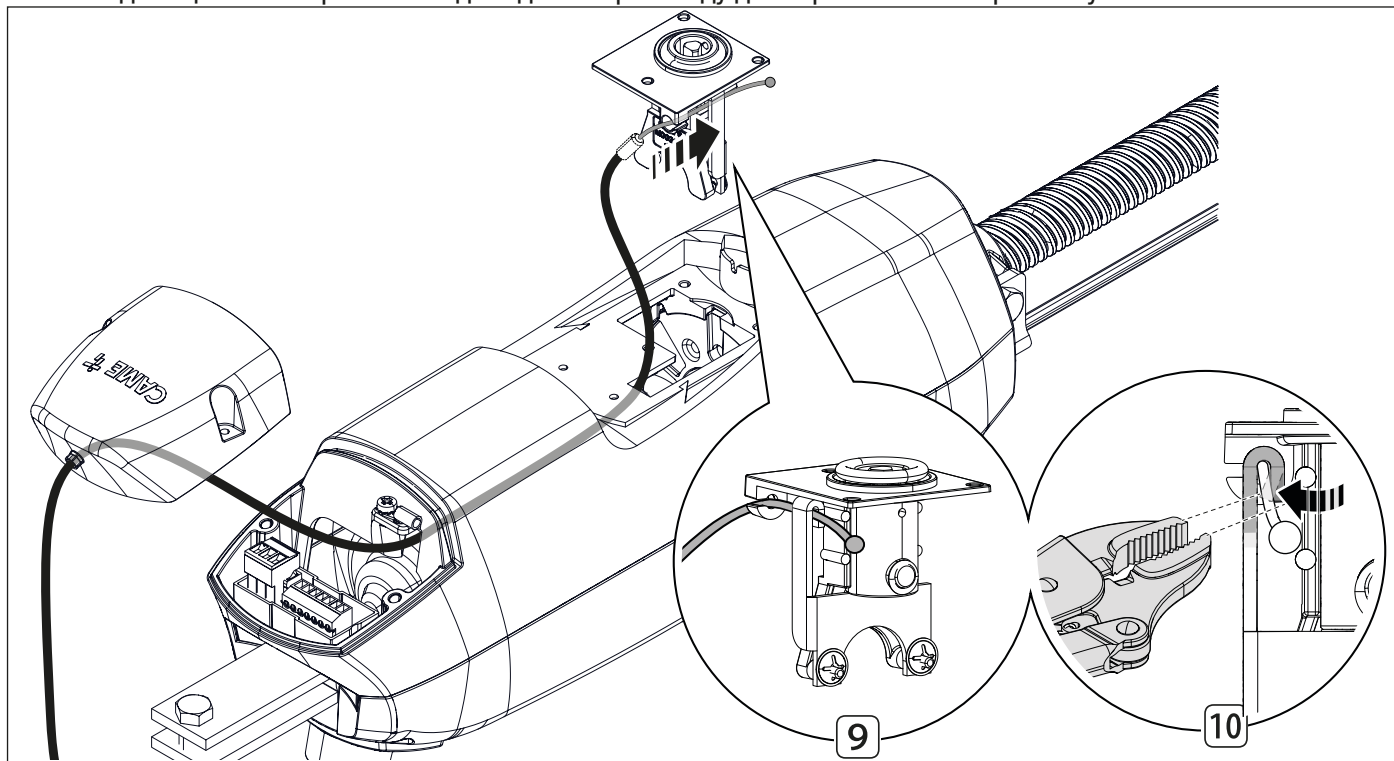

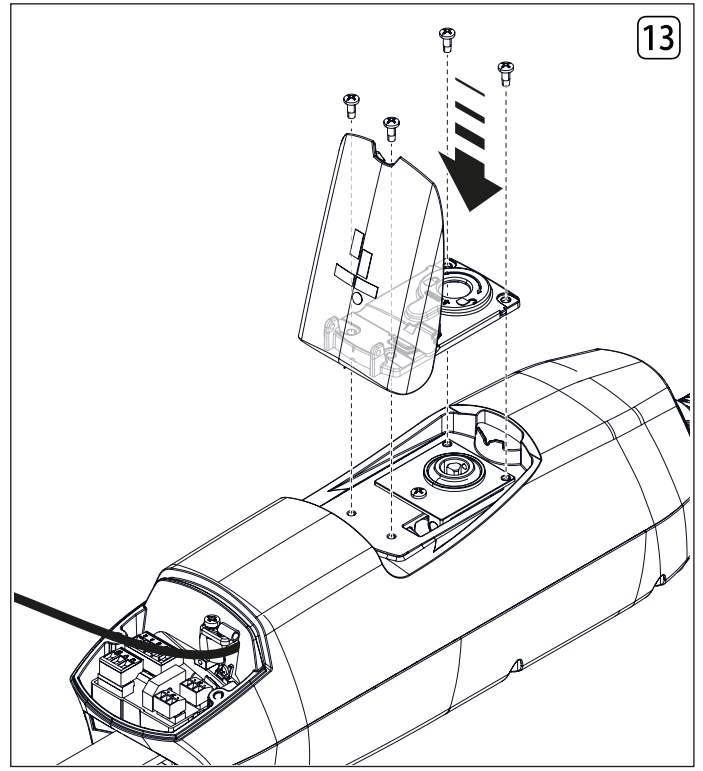
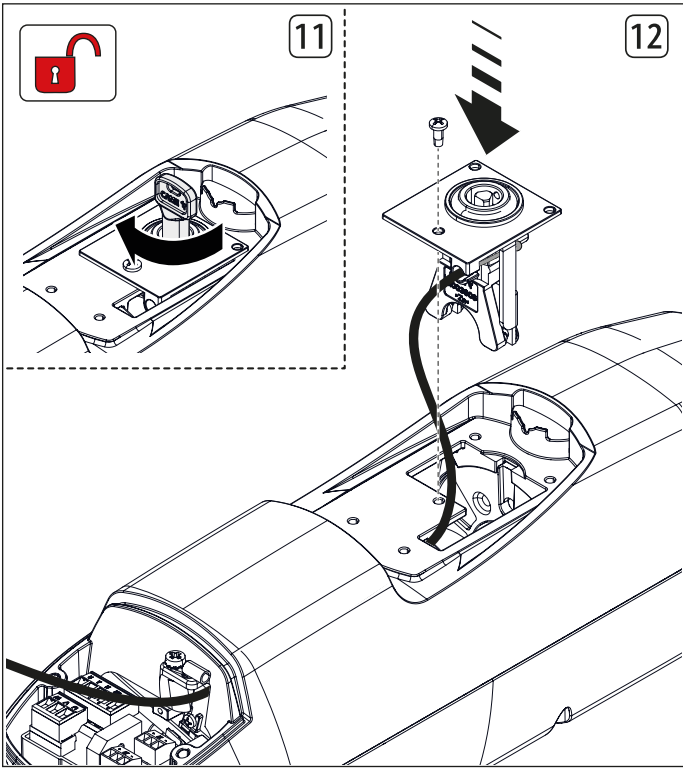

## ЗАВЕРШАЛЬНІ ДІЇ

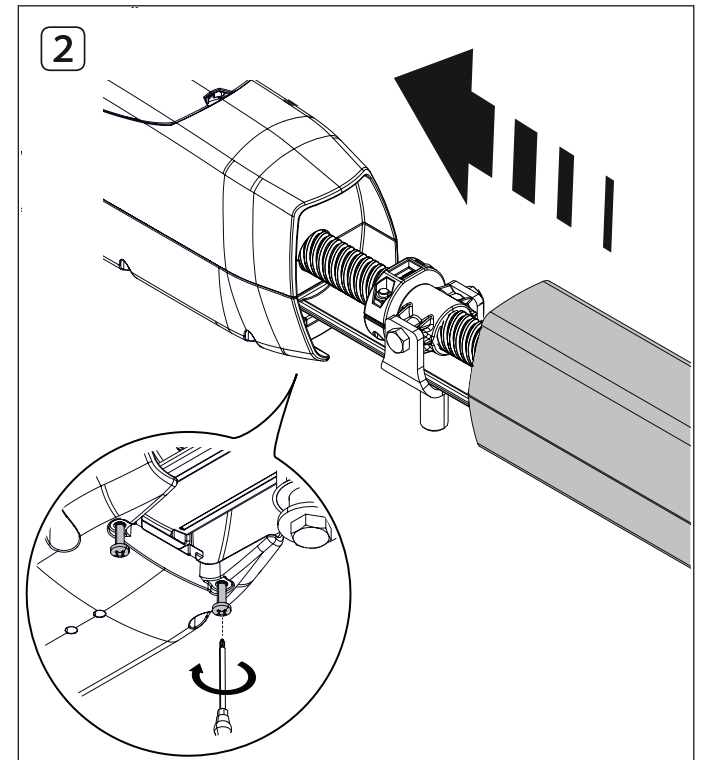
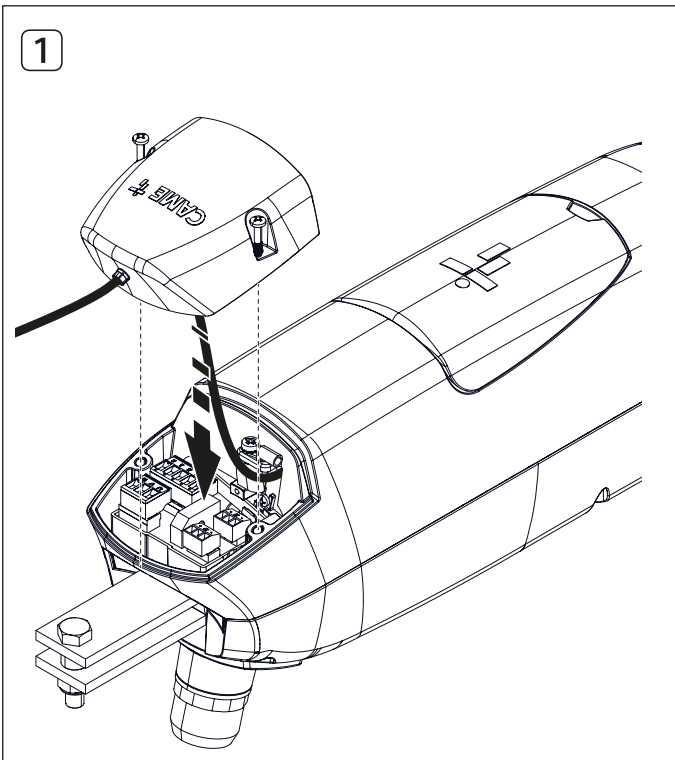

## МСВФ ТА ТЕХНІЧНЕ ОБСЛУГОВУВАННЯ

△ Показники надійності та довговічності, зазначені в наступній таблиці, гарантуються тільки при використанні блоків управління SAME та з увімкненим уповільненням.

Моделі	AT130	AT150
2 м - 800 кг	120000	-
2.5 м - 600 кг	110000	-
3 м - 400 кг	100000	-
2 м - 1000 кг	-	120000
2.5 м - 800 кг	-	110000
3 м - 600 кг	-	100000
4 м - 500 кг	-	85000
5 м - 400 кг	-	70000
Сліпа ступка	-15%	-15%
Монтаж у вітряних місцях	-15%	-15%
Монтаж сліпої ступки у вітряних місцях	-30%	-30%

△ Перед виконанням робіт з очищення, технічного обслуговування або заміни деталей слід знеструмувати пристрій.

△ В цьому документі містяться інструкції, яких має обов'язково дотримуватися монтувальник під час виконання робіт з технічного обслуговування.

△ Якщо пристрій не використовується протягом тривалого часу, наприклад у випадку встановлення в місцях із сезонним режимом роботи, потрібно відключити живлення. Перед повторним включенням необхідно перевірити справність роботи пристрою.

📖 Інформацію щодо правильного встановлення й регулювання наведено в інструкції з установки виробу.

📖 Рекомендації з вибору необхідного виробу та аксесуарів можна знайти в каталозі продукції.

**Обов'язково проводьте наведені нижче роботи з технічного обслуговування кожні 20.000 циклів або 6 місяців.**

Здійсніть повну перевірку надійності затягування кріпильних елементів.

Змащуйте всі рухомі частини механізму.

📖 Щоб дізнатися, який тип мастила використовувати для нескінченного гвинта, зверніться до технічних характеристик виробу.

Перевіряйте справність роботи пристроїв індикації та безпеки.

Перевіряйте стан спрацювання рухомих частин механізму та справність їх роботи.

Перевіряйте ефективність роботи механізму розблокування, вільно рухаючи ступкою. Ступці нічого не повинно перешкоджати.

Перевірте стан електричних кабелів та їх з'єднань.

### Очищення автоматичної системи

Відкрийте оглядову панель механізму розблокування та очистіть від бруду.

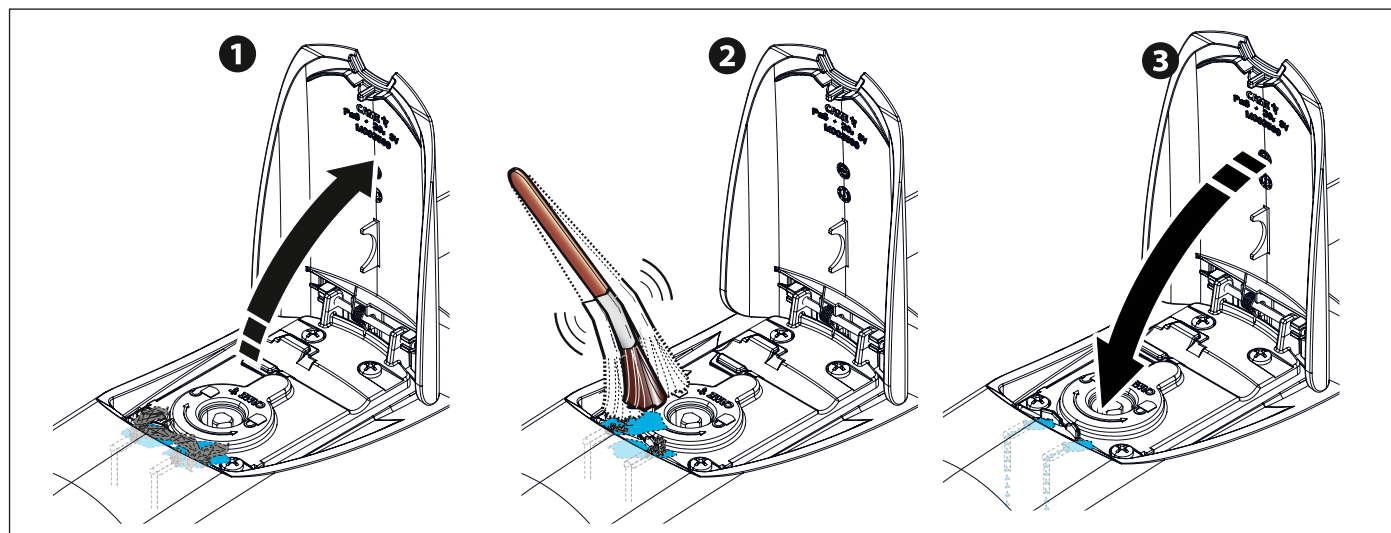





**CAME** 

**CAME.COM**

**CAME S.P.A.**

Via Martiri della Libertà, 15  
31030 Доссон-ді-Каз'єр  
Treviso - Italy (Італія)  
Тел. (+39) 0422 4940  
Факс (+39) 0422 4941